

MH-6060, MH-6061

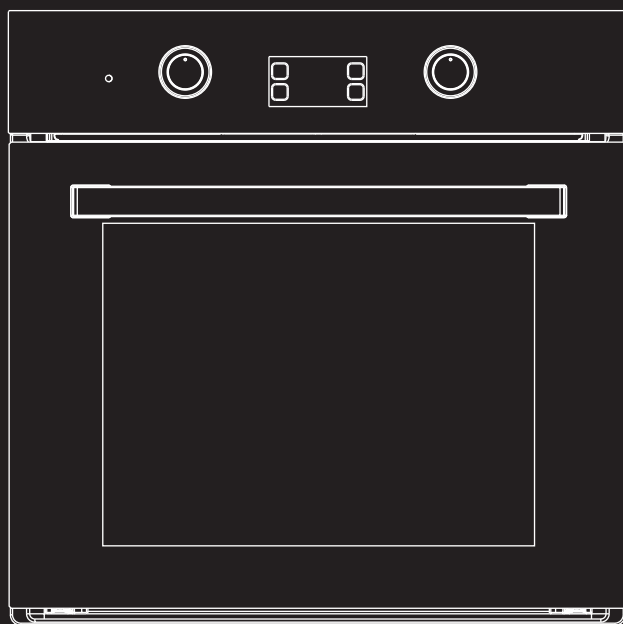

Εγχειρίδιο χρήστη

Εντοιχιζόμενος ηλεκτρικός φούρνος

110000A0407

ΑΓΑΠΗΤΕ ΠΕΛΑΤΗ

Σας ευχαριστούμε ειλικρινά για την αγορά του προϊόντος μας. Ελπίζουμε να απολαύσετε τη χρήση των πολλών δυνατοτήτων του και των πλεονεκτημάτων που παρέχει. Διαβάστε προσεκτικά το εγχειρίδιο χρήσης πριν χρησιμοποιήσετε το προϊόν. Φυλάξτε αυτό το εγχειρίδιο σε ασφαλές μέρος για μελλοντική αναφορά. Βεβαιωθείτε ότι και άλλα άτομα που χρησιμοποιούν το προϊόν είναι εξοικειωμένα με τις οδηγίες.

Γενικές πληροφορίες

- Αυτή η συσκευή προορίζεται για οικιακή χρήση και μπορεί να τοποθετηθεί σε τυπικό ντουλάπι κουζίνας ή οικιακή μονάδα.
- **ΣΗΜΑΝΤΙΚΟ:** Όλα τα υλικά που χρησιμοποιούνται στην εγκατάσταση με παρακείμενα έπιπλα ή περιβλήματα πρέπει να αντέχουν πάνω από τη θερμοκρασία περιβάλλοντος του δωματίου στον οποίο βρίσκονται, με ελάχιστη θερμοκρασία 85°C, κατά τη χρήση.
- Ορισμένοι τύποι επίπλων κουζίνας από βινύλιο ή laminate είναι ιδιαίτερα επιρρεπείς σε ζημιές από τη θερμότητα ή αποχρωματισμό σε θερμοκρασίες κάτω από αυτές που αναφέρονται παραπάνω.
- Οποιαδήποτε ζημιά προκληθεί από τη συσκευή που έχει εγκατασταθεί σε αντίθεση με αυτό το όριο θερμοκρασίας ή από την τοποθέτηση παρακείμενων υλικών ντουλαπιών σε απόσταση μικρότερη των 4 mm από τη συσκευή δεν βαρύνει τον πωλητή.
- Ανατρέξτε στις κατάλληλες πληροφορίες που παρέχονται στις οδηγίες εγκατάστασης αυτής της συσκευής για χρήση σε οχήματα αναψυχής.
- Ο φούρνος μπορεί να εκπέμψει μια δυσάρεστη μυρωδιά κατά την πρώτη ενεργοποίηση. Αυτό οφείλεται στην κόλλα που χρησιμοποιείται για τα μονωτικά πάνελ στο εσωτερικό του φούρνου. Αυτό είναι απολύτως φυσιολογικό- θα πρέπει απλώς να περιμένετε πριν βάλετε το φαγητό στο φούρνο για να αφαιρέσετε τη μυρωδιά εάν εμφανιστεί οσμή.
- Η συσκευή και τα μέρη της με τα οποία μπορείτε να έρθετε σε επαφή θα θερμαίνονται κατά τη χρήση. Πρέπει να δίνεται η απαραίτητη προσοχή ώστε να αποφεύγεται η επαφή με τα θερμαινόμενα μέρη.
- Υπεύθυνα άτομα/επόπτες πρέπει να συμμετέχουν στη χρήση της συσκευής σε χώρους κοντά σε παιδιά. Άτομα με σωματικές και διανοητικές αναπηρίες ή έλλειψη γνώσης και εμπειρίας (συμπεριλαμβανομένων των παιδιών και των ηλικιωμένων) δεν πρέπει να επιτρέπεται να χρησιμοποιούν τη συσκευή χωρίς την παρουσία υπεύθυνων ατόμων.
- Αυτή η συσκευή πρέπει να χρησιμοποιείται μόνο από παιδιά ηλικίας 8 ετών και άνω καθώς και από άτομα με νοητικές, σωματικές αναπηρίες ή έλλειψη γνώσης και εμπειρίας, υπό την προϋπόθεση ότι κατανοούν τις οδηγίες που δίνονται σχετικά με την ασφαλή χρήση του προϊόντος και τους κινδύνους που μπορεί να προκύψουν .

- Τα παιδιά πρέπει να ελέγχονται για να διασφαλιστεί ότι τα παιδιά δεν παίζουν με τη συσκευή. Αυτή η συσκευή δεν προορίζεται για άτομα (συμπεριλαμβανομένων παιδιών) με μειωμένες σωματικές, αισθητηριακές και πνευματικές ικανότητες ή έλλειψη εμπειρίας και γνώσης όταν δεν τους παρέχεται επίβλεψη και εκπαίδευση στη χρήση της συσκευής από άτομο υπεύθυνο για την ασφάλειά τους.
- Μην χρησιμοποιείτε υπερβολικά λειαντικά καθαριστικά ή αιχμηρές μεταλλικές ξύστρες για να καθαρίσετε το τζάμι του φούρνου. Αυτό μπορεί να χαράξει την επιφάνεια και να οδηγήσει σε μόνιμη ζημιά στο γυαλί.
- Η συσκευή θα είναι πολύ ζεστή κατά τη χρήση. Πρέπει να λαμβάνετε προφυλάξεις για να μην αγγίζετε τα θερμαινόμενα μέρη στο εσωτερικό του φούρνου.
- Μην αφήνετε τα παιδιά να πλησιάζουν τον φούρνο ενώ λειτουργεί, ειδικά όταν είναι αναμμένη η ψησταριά.
- Βεβαιωθείτε ότι η συσκευή είναι απενεργοποιημένη πριν αντικαταστήσετε τη λάμπα του φούρνου για να αποφύγετε ηλεκτροπληξία.
- Η χρήση αυτής της συσκευής για οποιονδήποτε σκοπό ή με οποιοδήποτε άλλο μέσο χωρίς ρητή συμφωνία ακυρώνει οποιαδήποτε αξίωση εγγύησης ή ευθύνης.
- Η νέα σας συσκευή έχει εγγύηση για μηχανικά σφάλματα στο ηλεκτρικό σύστημα, με ορισμένες εξαιρέσεις που καθορίζονται στους Όρους Εγγύησης. Οι προϋποθέσεις που καθορίζονται παραπάνω δεν επηρεάζουν τα νόμιμα δικαιώματά σας. Οι επισκευές μπορούν να πραγματοποιηθούν μόνο από αντιπροσώπους του εξουσιοδοτημένου σέρβις.

Περιβαλλοντική σημείωση

Αυτή η συσκευή φέρει σήμανση σύμφωνα με την ευρωπαϊκή οδηγία 2002/96/EC για τα απόβλητα ηλεκτρικού και ηλεκτρονικού εξοπλισμού. Θα βοηθήσετε στην εξουδετέρωση των πιθανών αρνητικών συνεπειών της ακατάλληλης επεξεργασίας των απορριμμάτων αυτού του προϊόντος για το περιβάλλον και την ανθρώπινη υγεία, διασφαλίζοντας ότι αυτό το προϊόν απορρίπτεται σωστά. Αυτό το σύμβολο στο προϊόν ή στα έγγραφα που παρέχονται με το προϊόν υποδηλώνει ότι αυτή η συσκευή δεν μπορεί να χρησιμοποιηθεί ως οικιακό απόβλητο. Αντίθετα, αυτή η συσκευή θα παραδοθεί σε κατάλληλα σημεία συλλογής για την ανακύκλωση ηλεκτρικών και ηλεκτρονικών συσκευών. Η απόρριψη θα πραγματοποιείται σύμφωνα με τους τοπικούς περιβαλλοντικούς κανονισμούς για τη διάθεση των απορριμμάτων. Επικοινωνήστε με το τοπικό γραφείο της πόλης σας, την υπηρεσία απόρριψης οικιακών απορριμμάτων,

 Αυτή η συσκευή πρέπει να εγκατασταθεί σωστά και ακριβώς σύμφωνα με τις οδηγίες του κατασκευαστή από κατάλληλα καταρτισμένο άτομο. Αυτό είναι εξαιρετικά σημαντικό για την ασφάλειά σας. Βεβαιωθείτε ότι έχετε διαβάσει αυτό το εγχειρίδιο πριν εγκαταστήσετε ή χρησιμοποιήσετε τη συσκευή.

Εάν δεν είστε σίγουροι για κάποια από τις πληροφορίες που περιέχονται σε αυτό το φυλλάδιο, παρακαλούμε

επικοινωνήστε με το Τεχνικό Τμήμα.

Παιδική ασφάλεια

- Συνιστούμε ανεπιφύλακτα να εμποδίζετε τα βρέφη και τα μικρά παιδιά να πλησιάζουν τη συσκευή ανά πάσα στιγμή και να μην επιτρέπεται να αγγίζουν τη συσκευή.
- Βεβαιωθείτε ότι τα νεαρά μέλη της οικογένειας βρίσκονται υπό στενή επίβλεψη ανά πάσα στιγμή, εάν απαιτείται να βρίσκονται στην κουζίνα.

Γενική Ασφάλεια

- Μην τοποθετείτε βαριά αντικείμενα στην πόρτα του φούρνου και μην ακουμπάτε στην πόρτα του φούρνου όταν είναι ανοιχτή, καθώς αυτό μπορεί να προκαλέσει ζημιά στους μεντεσέδες της πόρτας του φούρνου.
- Μην αφήνετε θερμαινόμενο λάδι ή λάδι χωρίς επίβλεψη γιατί υπάρχει κίνδυνος πυρκαγιάς.
- Μην τοποθετείτε κατσαρόλες ή ταψιά απευθείας στο κάτω μέρος της κοιλότητας του φούρνου και μην τα ευθυγραμμίζετε με αλουμινόχαρτο.
- Μην αφήνετε ηλεκτρικές συσκευές ή καλώδια να έρχονται σε επαφή με τις θερμαινόμενες περιοχές της συσκευής.
- Μη χρησιμοποιείτε τη συσκευή για να θερμάνετε το δωμάτιο όπου βρίσκεται ή για να στεγνώσετε ρούχα.
- Μην εγκαθιστάτε τη συσκευή κοντά σε κουρτίνες ή οικιακά υφάσματα.
- Μην επιχειρήσετε να σηκώσετε ή να μετακινήσετε τα μαγειρικά σκεύη χρησιμοποιώντας την πόρτα ή τη λαβή του φούρνου, καθώς αυτό μπορεί να προκαλέσει ζημιά στη συσκευή ή τραυματισμό του ατόμου που σηκώνει τη συσκευή.

Καθάρισμα

- Ο καθαρισμός του φούρνου πρέπει να γίνεται τακτικά.
- Πρέπει να δίνεται η μέγιστη προσοχή κατά τη χρήση αυτής της συσκευής και κατά την εκτέλεση της διαδικασίας καθαρισμού.
- **ΣΗΜΑΝΤΙΚΟ:** η συσκευή πρέπει να αποσυνδεθεί από την παροχή ηλεκτρικού ρεύματος πριν από τη διεξαγωγή της διαδικασίας καθαρισμού.

Εγκατάσταση

! Αυτή η συσκευή πρέπει να εγκατασταθεί σωστά και ακριβώς σύμφωνα με τις οδηγίες του κατασκευαστή από κατάλληλα καταρτισμένο άτομο.

- Αποποιούμαστε οποιαδήποτε ευθύνη για τραυματισμό ή ζημιά σε περιουσιακά στοιχεία ή άτομα ως αποτέλεσμα ακατάλληλης χρήσης ή εγκατάστασης αυτής της συσκευής.
- Θα δημιουργηθεί θερμότητα, ατμός και υγρασία κατά τη χρήση της συσκευής, γι' αυτό προσέξτε να αποφύγετε τραυματισμούς και βεβαιωθείτε ότι ο χώρος αερίζεται επαρκώς. Ενδέχεται να απαιτείται πρόσθετος αερισμός εάν η συσκευή πρόκειται να χρησιμοποιηθεί για μεγάλο χρονικό διάστημα.
- Συμβουλευτείτε τον εξουσιοδοτημένο τεχνικό εγκατάστασης εάν έχετε αμφιβολίες σχετικά με την ποσότητα αερισμού που θα χρειαστείτε.

Τεχνικές προδιαγραφές

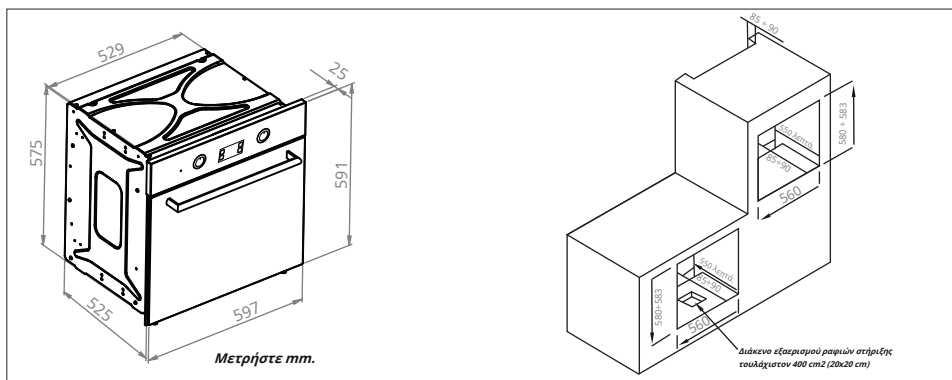

Ανεμιστήρας

• Ένας ανεμιστήρας ψύξης έχει εγκατασταθεί μέσα σε αυτήν τη συσκευή για να διατηρεί σταθερή την εσωτερική θερμοκρασία του φούρνου και χαμηλή τη θερμοκρασία της εξωτερικής επιφάνειας. Προδιαγραφές προϊόντος (Διαφέρει ανάλογα με τα μοντέλα.)

- Προγράμματα λειτουργίας: 15+0
- Κατηγορία ενεργειακής απόδοσης: A / A+
- Χωρητικότητα φούρνου 65 λίτρα
- Πλήρης προγραμματιστής LED
- Ανεμιστήρας
- Γκριλ ελεγχόμενο από θερμοστάτη
- Αφαιρούμενη πόρτα με διπλό τζάμι
- Λάμπα φούρνου

Βασικά αξεσουάρ (Διαφέρει ανάλογα με τα μοντέλα.)

Σχάρα: Αυτό είναι το κομμάτι που χρησιμοποιείται για ψήσιμο στη σχάρα ή τηγάνισμα με κατσαρόλες, φόρμες για κέικ κτλ.

Ταψί πολλαπλών χρήσεων: Για το μαγείρεμα μεγάλων ποσοτήτων φαγητού όπως μπράουνις, αρτοσκευάσματα, κατεψυγμένα τρόφιμα κ.λπ., ή για τη συλλογή λαδιών και ζωμών που έχουν χυθεί/πιτσιλιστεί.

Προειδοποίηση τοποθέτησης ραφιών: Οι σχάρες πρέπει να είναι σωστά τοποθετημένες ανάμεσα στις πλευρικές ράγες για να διασφαλίζεται η ασφαλής λειτουργία των σχάρων του φούρνου.

Αυτό θα διασφαλίσει ότι τα ζεστά σωματίδια φαγητού δεν θα γλιστρήσουν και δεν θα πέσουν ενώ τραβάτε προσεκτικά τις σχάρες ή το δίσκο.

Ασφάλιση του φούρνου στο ντουλάπι

1. Τοποθετήστε το φούρνο στο ντουλάπι.
2. Ανοίξτε την πόρτα του φούρνου.
3. Στερεώστε τον φούρνο στο ντουλάπι της κουζίνας με τέσσερις βίδες που ταιριάζουν στις τρύπες στο σώμα του φούρνου με το ξύλο.

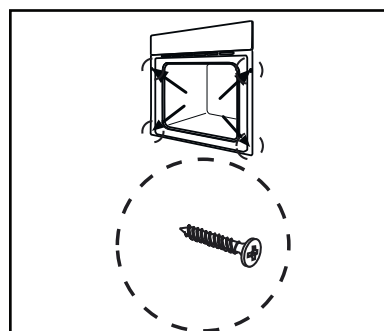
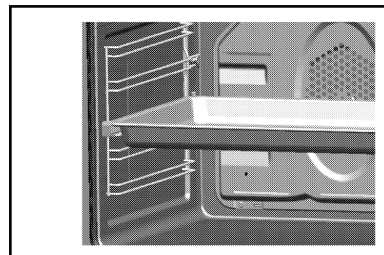
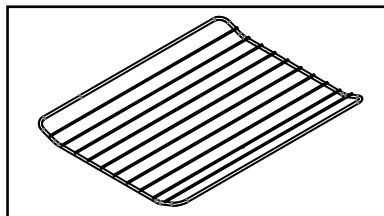

Πίνακας Ελέγχου (Διαφέρει ανάλογα με τα μοντέλα.)

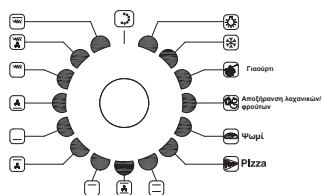
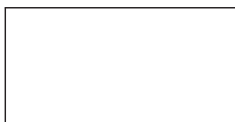
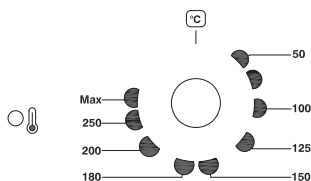
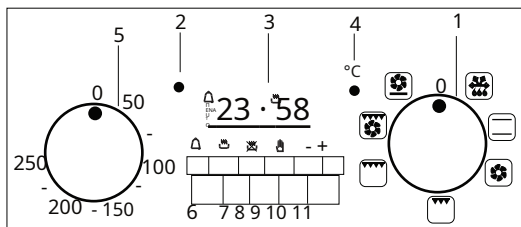
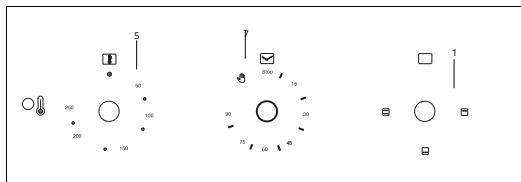
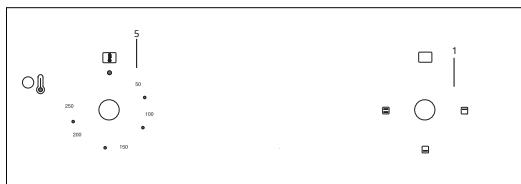

1) Διακόπτης επιλογής λειτουργίας φούρνου

2) Ενδεικτική λυχνία ισχύος

3) Προγραμματιστής φούρνου / Χρονοδιακόπτης

4) Λάμπα λειτουργίας φούρνου

5) Κουμπί ελέγχου θερμοστάτη

6) Κουμπί "υπενθύμιση λεπτών" χρονοδιακόπτη

7) Κουμπί "διάρκεια" χρονοδιακόπτη

8) Κουμπί χρονοδιακόπτη "τέλος μαγειρέματος".

9) Κουμπί χρονοδιακόπτη "χειροκίνητη εκκίνηση".

10) Κουμπί χρονοδιακόπτη "μείον".

11) Κουμπί χρονοδιακόπτη "συν".

Προγραμματιστής φούρνου / Ένδειξη χρόνου

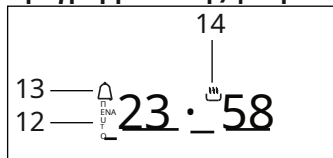

- 12) Σύμβολο λειτουργίας "Auto".
- 13) Σύμβολο "Υπενθύμιση λεπτών".
- 14) Σύμβολο "Χειροκίνητη λειτουργία".

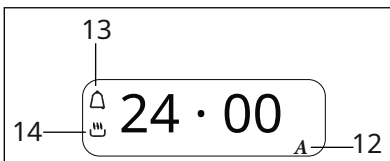

- 12) Σύμβολο λειτουργίας «Αυτόματο».
- 13) Σύμβολο "Υπενθύμιση λεπτών".
- 14) Σύμβολο «Χειροκίνητη λειτουργία».

Η ρύθμιση και χρήση του προγραμματιστή/χρονομετρητή φούρνου OT-4000-LED είναι μια ηλεκτρονική μονάδα χρονισμού που διασφαλίζει ότι το φαγητό που βάζετε στο φούρνο σας είναι έτοιμο για σέρβις όποτε θέλετε. Χρειάζεται μόνο να προγραμματίσετε το χρόνο μαγειρέματος και την ώρα που θέλετε να είναι έτοιμο το φαγητό σας. Μπορεί επίσης να χρησιμοποιηθεί ως προγραμματιζόμενο ξυπνητήρι, ανεξάρτητα από το φούρνο.

ΟΤΑΝ ΓΙΝΕΙ Η ΣΥΝΔΕΣΗ ΜΕ ΤΗΝ ΠΑΡΟΧΗ ΡΕΥΜΑΤΟΣ

Ο φούρνος είναι απενεργοποιημένος όταν τροφοδοτηθεί για πρώτη φορά, η ώρα και το μήνυμα AUTO αναβοσβήνουν στην οθόνη. Η ώρα που εμφανίζεται στην οθόνη δεν είναι σωστή. Σε αυτήν την περίπτωση, μπορείτε να ενεργοποιήσετε το

φούρνο και να ρυθμίσετε την ώρα πατώντας **M**



Η χειροκίνητη λειτουργία ενεργοποιείται πιέζοντας τα **>I** και **M** πλήκτρα μαζί. Ο φούρνος είναι ενεργοποιημένος στη χειροκίνητη λειτουργία.

ΡΥΘΜΙΣΗ ΡΟΛΟΓΙΟΥ

Η ρύθμιση του ρολογιού μπορεί να γίνει μόνο όταν δεν υπάρχει ενεργό πρόγραμμα μαγειρέματος. Μετάβαση σε χειροκίνητη λειτουργία. Το σημείο ":" μεταξύ ωρών και λεπτών αρχίζει να αναβοσβήνει στην οθόνη, μπορείτε να ρυθμίσετε την ώρα προς τα εμπρός **▲** και προς τα πίσω **▼**. Το παρατεταμένο πάτημα αυτών των πλήκτρων θα αλλάξει το ρολόι πιο γρήγορα

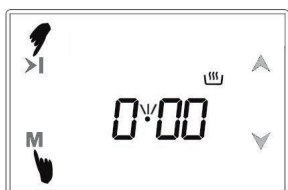

- 1) Μετάβαση σε χειροκίνητη λειτουργία. 2) Ρυθμίστε την ώρα με τα πλήκτρα 3) Το σημείο θα είναι φωτισμένο



ΡΥΘΜΙΣΕΙΣ ΩΡΑΣ ΣΥΝΑΓΕΡΜΟΥ

Χρησιμοποιώντας αυτή τη λειτουργία, μπορείτε να ρυθμίσετε το ξυπνητήρι σας να σβήνει την επιθυμητή ώρα



1) Εισαγάγετε τη ρύθμιση ώρας αφύπνισης πατώντας το πλήκτρο **M** 2 φορές.



2) Πίεσε τα πλήκτρα **▲** ή **▼** (π.χ.: 5 λεπτά)



3) Σε λίγα δευτερόλεπτα, η οθόνη θα επιστρέψει για να δείξει την ώρα.

ΑΚΥΡΩΣΗ ΤΟΥ ΣΥΝΑΓΕΡΜΟΥ



))) Ο συναγερμός αρχίζει να σβήνει όταν λήξει ο καθορισμένος χρόνος. Μπορείτε να σιγήσετε το ξυπνητήρι πατώντας οποιοδήποτε κουμπί.

ΠΡΟΓΡΑΜΜΑ ΑΥΤΟΜΑΤΗΣ ΜΑΓΕΙΡΙΚΗΣ

Εάν αρχίσετε να μαγειρεύετε αμέσως το φαγητό που βάζετε στο φούρνο, χρειάζεται μόνο να εισαγάγετε τον χρόνο μαγειρέματος.

Παράδειγμα: Έχουμε βάλει το φαγητό που θέλουμε να ψήσουμε στο φούρνο, και θέλουμε να το ψήσουμε για 2 ώρες και 15 λεπτά.



1) Η ώρα τώρα είναι 18:30



1) Εισαγάγετε τη λειτουργία ρύθμισης χρόνου μαγειρέματος πατώντας **M** μια φορά.



3) Εισαγάγετε ώρα με τα πλήκτρα **▲** ή **▼**



4) Μετά από μερικά δευτερόλεπτα, στην οθόνη θα εμφανιστεί η τρέχουσα ώρα και ότι το φαγητό μαγειρεύεται.

Το ρολόι του φούρνου είναι προγραμματισμένο να μαγειρεύει το γεύμα σας για 2 ώρες και 15 λεπτά από τώρα. Βεβαιωθείτε ότι έχετε ρυθμίσει τα άλλα κουμπιά ελέγχου του φούρνου στις επιθυμητές λειτουργίες μαγειρέματος και θερμοκρασίες.

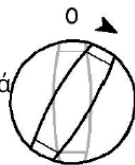

Σημείωση: Μπορείτε να ακυρώσετε το πρόγραμμα μαγειρέματος μεταβαίνοντας στη χειροκίνητη λειτουργία κατά τη ρύθμιση του προγράμματος μαγειρέματος ή ενώ το πρόγραμμα εκτελείται.

Είδαμε ότι η αυτόματη διαδικασία μαγειρέματος μπορεί να ξεκινήσει αμέσως εισάγοντας το χρόνο μαγειρέματος στο παραπάνω παράδειγμα. Μπορείτε επίσης να δείτε την ώρα που θα είναι έτοιμο το γεύμα (τέλος μαγειρέματος) πατώντας το κουμπί >I και να ρυθμίσετε αυτή τη φορά εάν θέλετε. Μια ρύθμιση γίνεται έτσι ώστε το γεύμα να είναι έτοιμο στις 21:30 στο παρακάτω παράδειγμα.

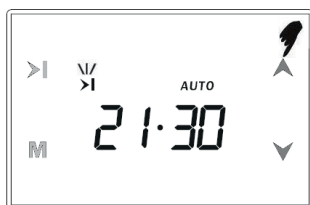

1) Πατήστε το πλήκτρο >I

Η ώρα που το φαγητό είναι έτοιμο εμφανίζεται στην οθόνη ως 18:30 + 2:15=20:45.

2) Ρυθμίστε το τέλος του χρόνου μαγειρέματος με τη βοήθεια των πλήκτρων ▲ή ▼

3) Η οθόνη θα επιστρέψει μετά από μερικά δευτερόλεπτα.

Σε αυτή την περίπτωση έχουμε προγραμματίσει τον φούρνο μας ώστε το φαγητό σας να είναι έτοιμο στις 21:30. Έχουμε προγραμματίσει τον χρόνο μαγειρέματος πριν σε 2 ώρες και 15 λεπτά. Ο φούρνος σας θα ξεκινήσει τη διαδικασία μαγειρέματος στις 19:15, θα μαγειρέψετε το γεύμα σας για 2 ώρες και 15 λεπτά και το πρόγραμμα μαγειρέματος θα ολοκληρωθεί στις 21:30 σε αυτήν την περίπτωση.

Η οθόνη που θα εμφανίζεται κατά την έναρξη του μαγειρέματος



Η οθόνη που θα εμφανιστεί όταν τελειώσει το μαγείρεμα



Ο βομβητής θα ηχήσει όταν ολοκληρωθεί το πρόγραμμα μαγειρέματος και θα ηχήσει για 7 λεπτά εάν δεν σιγήσει. .

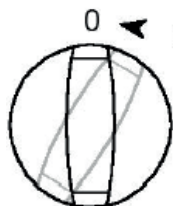

1) Κλείστε το φούρνο.



2) Επαναφέρετε το ρολόι του φούρνου.

Στο παραπάνω παράδειγμα, πρώτα ορίστηκε ο χρόνος μαγειρέματος και το τέλος του χρόνου μαγειρέματος που έχει υπολογιστεί αυτόματα άλλαξε από εμάς στη δεύτερη φάση. Μπορείτε επίσης να ρυθμίσετε πρώτα το τέλος του χρόνου μαγειρέματος εάν θέλετε. Σε αυτήν την περίπτωση, ο χρόνος μαγειρέματος θα υπολογιστεί αυτόματα και μπορεί να αλλάξει στη δεύτερη φάση εάν το επιθυμείτε.

ΣΗΜΕΙΩΣΗ: Ο φούρνος σας θα απενεργοποιηθεί μέχρι να επαναφέρετε την ώρα του ρολογιού του φούρνου.

ΟΤΑΝ ΔΙΑΚΟΠΕΙ ΚΑΙ ΕΠΑΝΕΛΘΕΙ ΤΟ ΡΕΥΜΑ

Σε περίπτωση διακοπής ρεύματος, ο φούρνος θα παραμείνει σβηστός για λόγους ασφαλείας. Αυτό υποδεικνύεται από το αναβόσβημα της ώρας και το κείμενο ΑΥΤΟ στην οθόνη. Εάν εκτελείται πρόγραμμα μαγειρέματος σε αυτή τη θέση, θα διαγραφεί. Η ώρα θα εμφανίζεται 0:00 και θα πρέπει να ρυθμιστεί. (Δείτε Όταν αποκατασταθεί το ρεύμα)



ΣΗΜΕΙΩΣΗ: Το σύστημα θα διατηρήσει την κατάστασή του σε περίπτωση βραχυπρόθεσμης διακοπής ρεύματος. Εάν δεν πρόκειται να χρησιμοποιήσετε το φούρνο σας, βεβαιωθείτε ότι έχετε θέσει το κουμπί του φούρνου στη θέση απενεργοποίησης.

Το σύμβολο ΑΥΤΟ που αναβοσβήνει υποδεικνύει ότι ο φούρνος είναι απενεργοποιημένος και πρέπει να μεταβείτε στη ΧΕΙΡΟΚΙΝΗΤΗ ΛΕΙΤΟΥΡΓΙΑ για να επιστρέψετε στην κανονική λειτουργία.

ΛΕΙΤΟΥΡΓΙΑ ΚΛΕΙΔΩΜΑΤΟΣ ΠΑΙΔΙΩΝ

Αυτή η λειτουργία αποτρέπει τις ακούσιες αλλαγές στις ρυθμίσεις που έχετε κάνει στο ρολόι του φούρνου σας. Κανένα πάτημα πλήκτρων δεν θα ισχύει όσο είναι ενεργό το κλειδωμα για παιδιά. Μόνο τα πλήκτρα είναι κλειδωμένα εάν το κλειδωμα των πλήκτρων είναι ενεργοποιημένο όταν υπάρχει πρόγραμμα μαγειρέματος. Και τα δύο πλήκτρα θα κλειδωθούν και ο φούρνος θα απενεργοποιηθεί εάν το κλειδωμα των πλήκτρων είναι ενεργοποιημένο ενώ ο φούρνος βρίσκεται στη χειροκίνητη λειτουργία. Ο φούρνος τίθεται ξανά σε λειτουργία όταν ακυρωθεί η λειτουργία κλειδώματος.



1) Πατήστε παρατεταμένα τα  και  για περίπου 1 δευτερόλεπτο μέχρι να εμφανιστεί το σύμβολο του πλήκτρου (θα ακουστούν 2 μπιπ)

2) Το σύμβολο του κλειδιού θα εμφανιστεί στην οθόνη. Το κλειδωμα για παιδιά είναι πλέον ενεργοποιημένο.

Σημείωση: Πατήστε παρατεταμένα τα ίδια δύο πλήκτρα για περίπου 1 δευτερόλεπτο μέχρι να εξαφανιστεί το πλήκτρο από την οθόνη για να ξεκλειδώσετε.

Σημείωση: Εάν το ξυπνητήρι σας χτυπήσει ενώ είναι ενεργοποιημένο το κλειδωμα για παιδιά, μπορείτε να θέσετε σε σίγαση το ξυπνητήρι πατώντας οποιοδήποτε κουμπί. Το κλειδωμα θα συνεχίσει να είναι ενεργό.

ΠΡΟΓΡΑΜΜΑΤΙΖΟΜΕΝΕΣ ΕΠΙΛΟΓΕΣ

1- ΛΕΙΤΟΥΡΓΙΑ ΩΡΑΣ

Χάρη σε αυτή τη λειτουργία, μπορείτε να δείτε το ρολόι σας σε λειτουργία 12 ωρών (ΠΜ/ΜΜ). Πατήστε και κρατήστε πατημένο το πλήκτρο  για περίπου 5 δευτερόλεπτα, όταν ακούσετε 2 μπιπ, το ρολόι εμφανίζεται σε λειτουργία 12 ωρών (με ένα από τα εικονίδια ΑΜ/ΡΜ).

Για επιστροφή λειτουργίας 24 ωρών πιάστε  ξανά για περίπου

για 5 δευτερόλεπτα, όταν ακούτε 2 μπιπ, μεταβαίνει σε λειτουργία 24 ωρών. **Σημείωση: Οι εκ των εργοστασιακών ρυθμίσεων είναι η λειτουργία 24 ωρών.**

2- ΗΧΟΣ ΠΛΗΚΤΡΩΝ ON/OFF

Χάρη σε αυτή τη δυνατότητα, μπορείτε να ακυρώσετε τον ήχο πλήκτρων! Πατήστε το **M** για περίπου 5 δευτερόλεπτα, όταν ακούσετε 2 μπιπ, στην οθόνη θα εμφανιστεί το "nt", όταν έχει επιλεγεί "nt", δηλαδή "χωρίς τόνο", δεν ακούγεται κανένας ήχος όταν πατάτε τα πλήκτρα.

Για να ενεργοποιήσετε τον ήχο πλήκτρων, κρατήστε πατημένο το **M** για περίπου 5 δευτερόλεπτα, όταν ακούσετε 2 ηχητικά σήματα, θα εμφανίζεται το "bt", όταν επιλέγεται "bt", δηλαδή "μπιπ τόνος", κάθε φορά που πατάτε ένα πλήκτρο, ακούγεται ένας ήχος μπιπ.

Σημείωση: Ο ήχος πλήκτρων εργοστασιακής εξόδου είναι ενεργός.

3-ΡΥΘΜΙΣΗ ΦΩΤΕΙΝΟΤΗΤΑΣ

Χάρη σε αυτή τη δυνατότητα, μπορείτε να προσαρμόσετε το επίπεδο φωτεινότητας της οθόνης και τον φωτισμό των πλήκτρων. Πατήστε και κρατήστε το **▲** πατημένο για περίπου 1 δευτερόλεπτο, αφού ακουστούν δύο μπιπ, η οθόνη θα δείξει 'br 08' και η ρύθμιση φωτεινότητας θα να ενεργοποιηθεί:

1- Το επίπεδο φωτεινότητας θα αλλάξει (για 8 επίπεδα) όσο συνεχίζετε να πατάτε το ίδιο πλήκτρο.

2- Το επίπεδο φωτεινότητας αλλάζει κατά 1 εάν το ίδιο πλήκτρο αφεθεί και πατηθεί ξανά εντός περίπου 5 δευτερολέπτων. Εάν το τελευταίο επίπεδο φωτεινότητας δεν αλλάξει μέσα σε 5 δευτερόλεπτα, αποθηκεύεται στη μνήμη.

Σημείωση: Το επίπεδο φωτεινότητας που έχει οριστεί από το εργοστάσιο είναι το υψηλότερο επίπεδο.

4-ΡΥΘΜΙΣΗ ΗΧΗΡΟΤΗΤΑΣ ΣΥΝΑΓΕΡΜΟΥ

Χάρη σε αυτή τη δυνατότητα, μπορείτε να αλλάξετε την ένταση που ακούτε όταν σας ηχεί συναγερμός! Πατήστε και κρατήστε πατημένο το **▼** για να ακούσετε την ένταση που έχει ρυθμιστεί μετά από 1 δευτερόλεπτο. Μπορείτε να ακούσετε και να ρυθμίσετε την επόμενη ένταση ήχου (3 επίπεδα) αφήνοντας το ίδιο πλήκτρο και κρατώντας το ξανά πατημένο. Τώρα, το ξυπνητήρι σας θα χτυπήσει στο τελευταίο επίπεδο έντασης που ακούσατε. **Σημείωση: Από προεπιλογή, το επίπεδο έντασης του συναγερμού είναι το υψηλότερο.**

ΣΗΜΕΙΩΣΗ: Οι προγραμματιζόμενες επιλογές θα παραμείνουν στη μνήμη ακόμα και αν διακοπεί η τροφοδοσία.

ΠΡΟΕΠΙΛΟΓΕΣ:

Βομβητής	: Υψηλή ένταση ήχου:
Ρύθμιση φωτεινότητας	Υψηλότερη (br 08)
Τόνος νότας	: Ήχος μπιπ (bt)
Λειτουργία ρολογιού	: 24 ώρες

ΛΕΙΤΟΥΡΓΙΕΣ

 **ΛΑΜΠΑ ΦΟΥΡΝΟΥ:** Ρύθμιση ελέγχου λάμπας για να ανάβει η λάμπα ακόμα και όταν ο φούρνος δεν λειτουργεί.

 **ΛΕΙΤΟΥΡΓΙΑ ΑΠΟΨΥΞΗΣ:** Ο ανεμιστήρας λειτουργεί χωρίς θέρμανση για να μειωθεί ο χρόνος απόψυξης των κατεψυγμένων τροφίμων. Ο χρόνος που απαιτείται για την απόψυξη των τροφίμων θα εξαρτηθεί από τη θερμοκρασία δωματίου, την ποσότητα και τον τύπο του φαγητού. Ελέγχετε πάντα τη συσκευασία των τροφίμων για οδηγίες απόψυξης.

 **ΦΟΥΡΝΟΣ ΜΕ ΑΝΕΜΙΣΤΗΡΑ:** Αυτή η μέθοδος μαγειρέματος χρησιμοποιεί την κυκλική μονάδα C2 κατά τη διανομή της θερμότητας από τον ανεμιστήρα. Αυτό έχει ως αποτέλεσμα μια ταχύτερη και πιο οικονομική διαδικασία μαγειρέματος. Ο φούρνος με ανεμιστήρα επιτρέπει το μαγείρεμα του φαγητού ταυτόχρονα σε διαφορετικές σχάρες για να αποτρέψει τη μετάβαση των οσμών και των γεύσεων από το ένα πιάτο στο άλλο.

 **ΛΕΙΤΟΥΡΓΙΑ ΓΚΡΙΛ:** Αυτή η μέθοδος μαγειρέματος χρησιμοποιεί τη μονάδα γκριλ, η οποία κατευθύνει τη θερμότητα προς τα κάτω πάνω από τα πιάτα. Αυτή η λειτουργία είναι κατάλληλη για ψήσιμο ψωμιού στη σχάρα και ψήσιμο μερίδων τροφίμων όπως το κρέας.

 **ΣΥΜΒΑΤΙΚΟΣ ΦΟΥΡΝΟΣ**(επάνω και κάτω μονάδα): Αυτή η μέθοδος μαγειρέματος παρέχει παραδοσιακό μαγείρεμα με θερμότητα από την πάνω και την κάτω μονάδα. Αυτή η λειτουργία είναι κατάλληλη μόνο για ψήσιμο και μαγείρεμα σε σχάρα.

 **ΛΕΙΤΟΥΡΓΙΑ ΗΜΙΓΚΡΙΛ:** Αυτή η μέθοδος μαγειρέματος χρησιμοποιεί τα εσωτερικά μέρη της επάνω μονάδας, η οποία κατευθύνει τη θερμότητα προς τα κάτω πάνω από τα πιάτα. Αυτή η λειτουργία είναι κατάλληλη για καταστάσεις όπως το ψήσιμο ψωμιού στη σχάρα και το ψήσιμο κρέατος.

 **ΠΛΗΡΗΣ ΓΚΡΙΛ:** Αυτή η μέθοδος μαγειρέματος χρησιμοποιεί το εσωτερικό και το εξωτερικό μέρος της επάνω μονάδας, η οποία κατευθύνει τη θερμότητα προς τα κάτω πάνω από τα πιάτα. Αυτή η λειτουργία είναι κατάλληλη για ψήσιμο μεσαίων ή μεγάλων μερίδων τροφίμων όπως λουκάνικο, κρέας, ψάρι.

 **ΑΝΕΜΙΣΤΗΡΑΣ ΚΑΙ ΓΚΡΙΛ:** Αυτή η μέθοδος μαγειρέματος χρησιμοποιεί την επάνω μονάδα μαζί με τον ανεμιστήρα, που βοηθά στη διασφάλιση της γρήγορης κυκλοφορίας της θερμότητας. Αυτή η λειτουργία είναι κατάλληλη για περιπτώσεις γρήγορου μαυρίσματος και για «σφράγιση» χυμών τροφίμων όπως μπιριζόλες, χάμπουργκερ και ορισμένα λαχανικά κ.λπ.

 **ΑΝΕΜΙΣΤΗΡΑΣ ΚΑΙ ΚΑΤΩ ΜΟΝΑΔΑ:** Αυτή η μέθοδος μαγειρέματος χρησιμοποιεί την κάτω μονάδα μαζί με τον ανεμιστήρα, που βοηθά στην κυκλοφορία της θερμότητας. Αυτή η λειτουργία είναι κατάλληλη για την αποστείρωση και την προστασία του βάζου

* Η λυχνία φούρνου θα ανάψει αυτόματα όταν μια λειτουργία φούρνου έχει επιλεγεί.



ΩΡΙΜΑΝΣΗ ΓΙΑΟΥΡΤΙΟΥ

Ανακατεύουμε το γιαούρτι, σε θερμοκρασία δωματίου, για να το χρησιμοποιήσετε ως μαγιά σε 1 λίτρο γάλα σε θερμοκρασία δωματίου με μια ξύλινη κουτάλα. Τοποθετήστε το μείγμα που ετοιμάσατε στη σχάρα τοποθετώντας τη στη 2η υποδοχή. Ρυθμίστε το κουμπί ελέγχου θερμοκρασίας  στη λειτουργία γιαουρτιού και ρυθμίστε το ρολόι στη χειροκίνητη λειτουργία. Αφήνουμε στο φούρνο για 5 ώρες (για προϊόντα με χρονόμετρο). Αφαίρεση από το φούρνο: Κρατήστε το γιαούρτι που φτιάξατε μέχρι να φτάσει σε θερμοκρασία δωματίου. Στη συνέχεια, κλείστε το καπάκι του δοχείου και διατηρήστε το στο ψυγείο για 24 ώρες.

Το γιαούρτι είναι έτοιμο για κατανάλωση στο τέλος αυτής της περιόδου.



ΞΗΡΑΝΣΗ ΛΑΧΑΝΙΚΩΝ/ΦΡΟΥΤΩΝ

Φιλοκόψτε τα φρούτα σας και τα λαχανικά σύμφωνα με το γούστο σας και ρυθμίστε το κουμπί ελέγχου  στη λειτουργία στεγνώματος φρούτων/λαχανικών και ρυθμίστε το ρολόι στη χειροκίνητη λειτουργία. Η διάρκεια της διαδικασίας μπορεί να ποικίλλει ανάλογα με τα φρούτα/λαχανικά.



ΕΙΚΟΝΙΔΙΟ ΨΗΣΙΜΑΤΟΣ ΨΩΜΙΟΥ

Τοποθετήστε το μείγμα που έχετε ετοιμάσει στη 2η γωνία του φούρνου που έχετε προθερμάνει για 5 λεπτά και ρυθμίστε το κουμπί ελέγχου στη λειτουργία  και ρυθμίστε το ρολόι στη χειροκίνητη λειτουργία στους 180°C για να ξεκινήσετε τη διαδικασία μαγειρέματος.



ΕΙΚΟΝΙΔΙΟ ΨΗΣΙΜΟ ΠΙΤΣΑΣ

Τοποθετήστε τα έτοιμα υλικά στον 2ο όροφο του φούρνου που έχετε προθερμάνει για 5 λεπτά και ρυθμίστε το κουμπί ελέγχου στη λειτουργία πίτσας  και ρυθμίστε το ρολόι στη χειροκίνητη θέση στους 180°C για να ξεκινήσει η διαδικασία μαγειρέματος.

Κουμπί ελέγχου θερμοστάτη

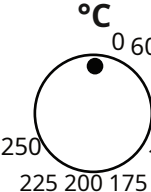
 °C Το κουμπί ελέγχου του θερμοστάτη φούρνου ρυθμίζει την απαιτούμενη θερμοκρασία φούρνου. Είναι δυνατή η ρύθμιση της θερμοκρασίας εντός της περιοχής 50-250°C. Περιστρέψτε το κουμπί ελέγχου δεξιόστροφα.

Λυχνία λειτουργίας φούρνου

Αυτή η λυχνία θα ανάψει για να δείξει ότι οι μονάδες θέρμανσης του φούρνου είναι σε λειτουργία. Η λυχνία θα σβήσει όταν επιτευχθεί η θερμοκρασία που έχει ρυθμιστεί με το κουμπί ελέγχου του θερμοστάτη. Σε μια τέτοια περίπτωση, θα αναβοσβήνει κατά διαστήματα κατά τη διάρκεια της περιόδου μαγειρέματος.

Δεν πρέπει να βάζετε τρόφιμα στο θάλαμο μέχρι να επιτευχθεί η σωστή θερμοκρασία μαγειρέματος.

Αρχές μαγειρικής

- Ανατρέξτε στις πληροφορίες στη συσκευασία των τροφίμων για οδηγίες σχετικά με τις θερμοκρασίες και τους χρόνους μαγειρέματος. Οι θερμοκρασίες και οι χρόνοι ενδέχεται να διαφέρουν ανάλογα με τις προσωπικές σας προτιμήσεις, εφόσον εξοικειωθείτε με την απόδοση της συσκευής σας.
- Θα πρέπει να ακολουθήσετε τις πληροφορίες που αναγράφονται στη συσκευασία των τροφίμων για αυτήν την ειδική μέθοδο μαγειρέματος εάν χρησιμοποιείτε το φούρνο με λειτουργία ανεμιστήρα.
- Βεβαιωθείτε ότι τα κατεψυγμένα τρόφιμα έχουν αποψυχθεί τελείως πριν το μαγείρεμα, εκτός εάν οι οδηγίες στη συσκευασία του φαγητού σας συμβουλεύουν να μπορείτε να μαγειρέψετε από «κατεψυγμένη κατάσταση».
- Θα πρέπει να προθερμάνετε το φούρνο και να μην βάλετε φαγητό μέσα στο φούρνο μέχρι να σβήσει η λυχνία λειτουργίας του φούρνου. Μπορείτε να μην επιλέξετε προθέρμανση όταν χρησιμοποιείτε τη λειτουργία φούρνου με ανεμιστήρα, αλλά θα πρέπει να παρατείνετε το χρόνο μαγειρέματος κατά περίπου δέκα λεπτά από τον χρόνο που επιτρέπεται από τη συσκευασία των τροφίμων.
- Πριν το μαγείρεμα, ελέγξτε ότι τα αχρησιμοποίητα εξαρτήματα έχουν αφαιρεθεί από το φούρνο.
- Τοποθετήστε τα ταψιά στη μέση του φούρνου και αφήστε χώρο ανάμεσα στα ταψιά για να κυκλοφορήσει ο αέρας.
- Προσπαθήστε να ανοίγετε την πόρτα όσο το δυνατόν λιγότερο για να ελέγξετε το φαγητό.
- Η λάμπα του φούρνου θα παραμείνει αναμμένη κατά το μαγείρεμα.

Προειδοποιήσεις

- Διατηρείτε την πόρτα του φούρνου κλειστή ενώ χρησιμοποιείτε τη λειτουργία γκριλ.
- Μην χρησιμοποιείτε αλουμινόχαρτο για να καλύψετε το δίσκο γκριλ ή για να θερμάνετε τα στοιχεία που είναι τυλιγμένα σε αλουμινόχαρτο κάτω από τη σχάρα. Η υψηλή ανακλαστικότητα του φύλλου μπορεί να προκαλέσει βλάβη στο στοιχείο του γκριλ.
- Επίσης, δεν πρέπει ποτέ να καλύπτετε τη βάση του φούρνου με αλουμινόχαρτο.
- Μην βάζετε ποτέ τηγάνια ή μαγειρικά σκεύη στη βάση του φούρνου κατά τη διάρκεια του μαγειρέματος. Αυτά πρέπει πάντα να τοποθετούνται στις παρεχόμενες σχάρες.

- Το θερμαντικό στοιχείο του γκριλ ζεσταίνεται πολύ κατά τη λειτουργία, αποφύγετε να το αγγίξετε κατά λάθος κατά το χειρισμό του φαγητού που ψήνετε.
- Σημαντικό: Να είστε προσεκτικοί όταν ανοίγετε την πόρτα για να αποφύγετε την επαφή με ζεστά μέρη και ατμό.
- Η λαβή του δίσκου σταγόνων πρέπει να χρησιμοποιείται μόνο κατά την επανατοποθέτηση του δίσκου συλλογής υγρών και όχι για να τον αφαιρέσετε από την κοιλότητα του φούρνου. Χρησιμοποιείτε πάντα γάντια φούρνου όταν αφαιρείτε το δίσκο συλλογής υγρών.
- Η λαβή του δίσκου σταγόνων δεν πρέπει να αφήνεται στη θέση του όταν ανοίγετε τη συσκευή.

Καθαρισμός και σέρβις



Οι εργασίες καθαρισμού πρέπει να εκτελούνται μόνο όταν ο φούρνος είναι κρύος. Η συσκευή θα πρέπει να αποσυνδεθεί από την παροχή ρεύματος πριν ξεκινήσετε τη διαδικασία καθαρισμού.

- Ο φούρνος πρέπει να καθαρίζεται σχολαστικά πριν από την πρώτη λειτουργία και μετά από κάθε χρήση. Αυτό θα αποτρέψει το μαγείρεμα των υπολειμμάτων τροφίμων στην κοιλότητα του φούρνου. Αφού τα υπολείμματα έχουν ψηθεί πολλές φορές, αφαιρούνται πολύ πιο δύσκολα.
- Μην καθαρίζετε ποτέ τις επιφάνειες του φούρνου με ατμό.
- Η κοιλότητα του φούρνου πρέπει να καθαρίζεται μόνο με ζεστό σαπουνόνερο χρησιμοποιώντας σφουγγάρι ή μαλακό πανί. Δεν πρέπει να χρησιμοποιούνται λειαντικά καθαριστικά.
- Οι λεκέδες που εμφανίζονται στο πάτωμα του φούρνου θα προκληθούν από πιτσίσια φαγητού ή χυμένο φαγητό- αυτά τα πιτσίσια εμφανίζονται κατά τη διαδικασία μαγειρέματος. Αυτά είναι πιθανώς το αποτέλεσμα φαγητών που μαγειρεύονται σε εξαιρετικά υψηλές θερμοκρασίες ή τοποθετούνται σε πολύ μικρά μαγειρικά σκεύη.
- Βεβαιωθείτε ότι η επιλεγμένη θερμοκρασία μαγειρέματος είναι κατάλληλη για το φαγητό που μαγειρεύετε. Επίσης, βεβαιωθείτε ότι το φαγητό τοποθετείται σε πιάτα επαρκούς μεγέθους και, όπου χρειάζεται, σε δίσκο συλλογής υγρών.
- Τα εξωτερικά εξαρτήματα του φούρνου πρέπει να καθαρίζονται μόνο με ζεστό σαπουνόνερο χρησιμοποιώντας σφουγγάρι ή μαλακό πανί. Δεν πρέπει να χρησιμοποιούνται λειαντικά καθαριστικά.
- Εάν χρησιμοποιείτε οποιαδήποτε μορφή καθαριστικού φούρνου στη συσκευή σας, θα πρέπει να ελέγξετε με τον κατασκευαστή του καθαριστικού ότι αυτό το προϊόν είναι κατάλληλο για χρήση στη συσκευή σας.

- Οι ζημιές που προκαλούνται στη συσκευή από ένα προϊόν καθαρισμού δεν θα επισκευάζονται δωρεάν από το εξουσιοδοτημένο σέρβις, ακόμη και αν η συσκευή βρίσκεται εντός της περιόδου εγγύησης.

Αφαιρούμενο κάλυμμα οροφής φούρνου

- Η συσκευή διαθέτει κάλυμμα οροφής που πρέπει να σύρεται πάνω από τη μονάδα γκριλ.

- Το κάλυμμα πρέπει να αφαιρείται και να καθαρίζεται σχολαστικά μετά από κάθε χρήση της συσκευής όταν τελειώνετε το μαγείρεμα.

Μην αφήνετε λάδια και λίπη να συσσωρεύονται στην επίστρωση του φούρνου, καθώς αυτό μπορεί να προκαλέσει κίνδυνο πυρκαγιάς.

Αντικατάσταση της λάμπας του φούρνου



ΣΗΜΑΝΤΙΚΟ: φούρνος θα πρέπει να αποσυνδεθεί από την παροχή ρεύματος πριν επιχειρήσετε να αφαιρέσετε ή να αντικαταστήσετε τη λάμπα του φούρνου.

- Αφαιρέστε όλες τις σχάρες φούρνου, το δίσκο συλλογής υγρών και την πλαϊνή σχάρα στην ίδια πλευρά με τη λάμπα του φούρνου.
- Αφαιρέστε το κάλυμμα της λάμπας περιστρέφοντάς το αριστερόστροφα.
- Γυρίστε τη λάμπα δεξιόστροφα και αφαιρέστε την από τη θήκη.
- Αντικαταστήστε τη λάμπα με μια βιδωτή λάμπα τύπου 25 W/300°C.
- Μη χρησιμοποιείτε άλλο τύπο λαμπτήρα.
- Επανατοποθετήστε το κάλυμμα της λάμπας.

Αφαίρεση της πόρτας του φούρνου για καθαρισμό

Για να διευκολυνθεί ο καθαρισμός του εσωτερικού και του εξωτερικού πλαισίου του φούρνου, η πόρτα πρέπει να αφαιρεθεί ως εξής:

- Υπάρχουν δύο κινητά μπουλόνια στους μεντεσέδες.
- Αν σηκώσετε και τα δύο κινητά μπουλόνια, οι μεντεσέδες διαχωρίζονται από το περίβλημα του φούρνου.
- Θα πρέπει να κρατήσετε τις άκρες της πόρτας στη μέση και στη συνέχεια να την γείρετε απαλά προς την κοιλότητα του φούρνου και να την τραβήξετε αργά έξω από την κοιλότητα του φούρνου.

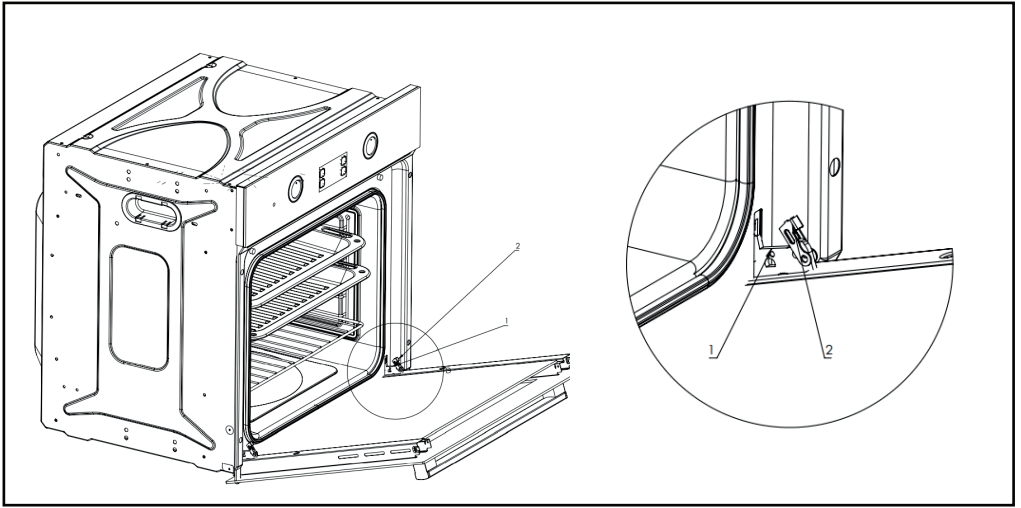

Σχήμα 1

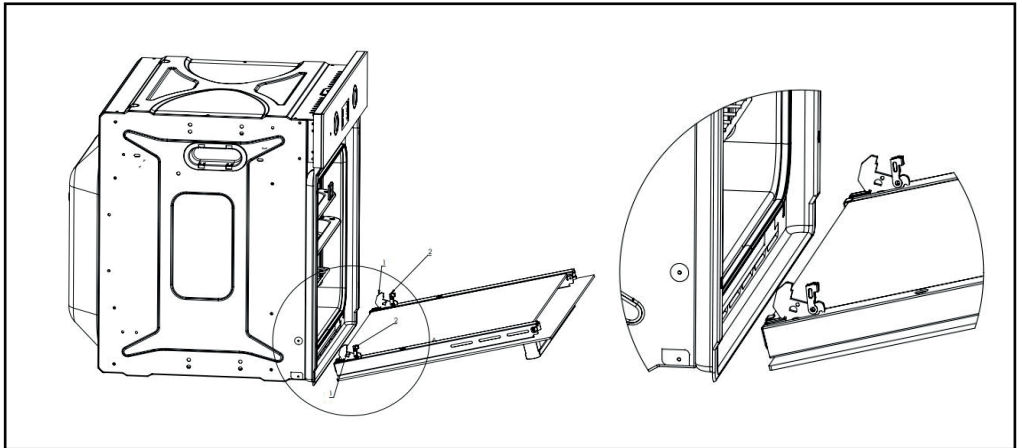

Σχήμα 2

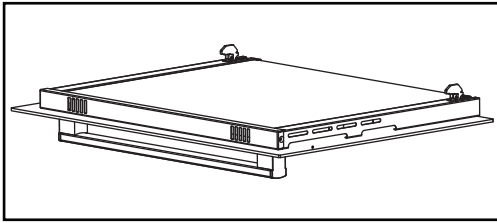

• **ΣΗΜΑΝΤΙΚΟ:** πάντα να βεβαιώνετε ότι η πόρτα στηρίζεται και τοποθετείται σε ασφαλή υλικά κατά τον καθαρισμό.

• Η πόρτα του φούρνου και το τζάμι της πόρτας πρέπει να καθαρίζονται χρησιμοποιώντας ένα υγρό πανί και μικρή ποσότητα απορρυπαντικού. Το πανί δεν πρέπει να έρχεται σε επαφή με κανένα προϊόν καθαρισμού ή χημικά εκ των προτέρων.

• Σύρετε τους μεντεσέδες στις υποδοχές τους για να επανατοποθετήσετε την πόρτα και να ανοίξετε πλήρως την πόρτα.

• **ΣΗΜΑΝΤΙΚΟ:** Οι κινητές βίδες πρέπει να στερεωθούν ξανά στην αρχική τους θέση πριν κλείσετε το κάλυμμα.

• Προσέξτε να μην αφαιρέσετε το σύστημα ασφάλισης μεντεσέδων κατά την αφαίρεση της πόρτας, καθώς ο μηχανισμός μεντεσέδων διαθέτει ισχυρό ελατήριο.



Αφαίρεση του εσωτερικού γυαλιού καλύμματος για καθαρισμό

• Μην βυθίζετε την πόρτα σε νερό οποιαδήποτε στιγμή. Αφαίρεση του εσωτερικού τζαμιού της πόρτας για καθαρισμό

• Μη χρησιμοποιείτε λειαντικά καθαριστικά που μπορεί να προκαλέσουν ζημιά.

• Λάβετε υπόψη ότι εάν οι επιφάνειες του γυαλιού γρατσουνιστούν, αυτό μπορεί να οδηγήσει σε επικίνδυνη φθορά.

• Το εσωτερικό τζάμι της πόρτας μπορεί να αφαιρεθεί αφού αφαιρέσετε τις 2 βίδες στα πλαϊνά του μεταλλικού άνω προφίλ για να διευκολυνθεί ο καθαρισμός.

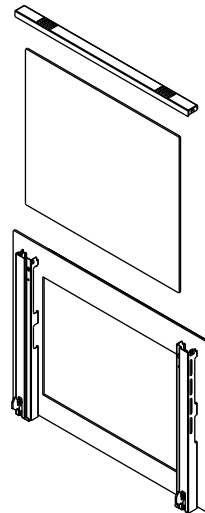
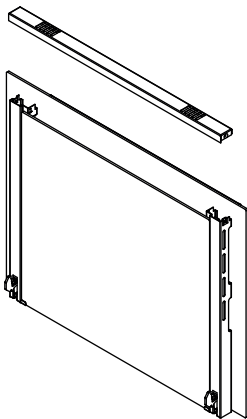

ΕΓΚΑΤΑΣΤΑΣΗ

Η εγκατάσταση πρέπει να πραγματοποιηθεί από κατάλληλα καταρτισμένο άτομο σύμφωνα με την τρέχουσα έκδοση των παρακάτω εγγράφων.

- Βρετανικοί Κανονισμοί και Πρότυπα Ασφαλείας ή τα αντίστοιχα των εγγράφων αυτών σε Ευρωπαϊκούς Κανόνες.
- Οικοδομικός Κανονισμός (εκδίδεται από το Υπουργείο Περιβάλλοντος).
- Οικοδομικά Πρότυπα
- Κανονισμός Ηλεκτρικής Εγκατάστασης ΙΕΕ.
- Ηλεκτρολογικός Κανονισμός στο Χώρο Εργασίας.

Βεβαιωθείτε ότι η τάση τροφοδοσίας που αναγράφεται στην πινακίδα χαρακτηριστικών είναι συμβατή με την τάση τροφοδοσίας δικτύου πριν συνδέσετε τη συσκευή.

ΠΡΟΕΙΔΟΠΟΙΗΣΗ: ΑΥΤΗ Η ΣΥΣΚΕΥΗ ΠΡΕΠΕΙ ΝΑ ΓΕΙΩΘΕΙ.

- Αυτή η συσκευή διαθέτει διπλό πωλικό διακόπτη 13 A με λιωμένη επίπεδη (σπιρούνια) υποδοχή με διαχωρισμό επαφών 3 mm και τοποθετημένη σε μια εύκολα προσβάσιμη θέση δίπλα στη συσκευή. Η επίπεδη υποδοχή (σπιρούνι) εξακολουθεί να είναι προσβάσιμη ακόμα κι αν ο φούρνος σας είναι τοποθετημένος στο περίβλημά της.

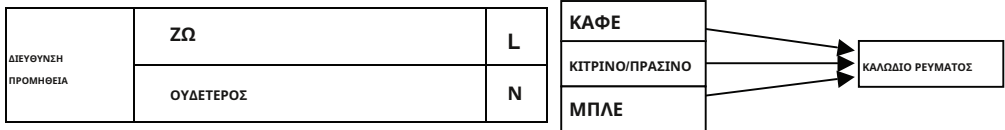

- Χαλαρώστε και αφαιρέστε το κάλυμμα από το μπλοκ ακροδεκτών για να αποκτήσετε πρόσβαση στις εσωτερικές επαφές για τη σύνδεση του καλωδίου τροφοδοσίας. Πραγματοποιήστε τη σύνδεση κρατώντας το καλώδιο στη θέση του με τον παρεχόμενο σφιγκτήρα καλωδίου και κλείστε αμέσως ξανά το κάλυμμα του μπλοκ ακροδεκτών.
- Ο αγωγός γείωσης (κίτρινος/πράσινος) πρέπει να είναι πάντα 10 mm μακρύτερος από τους αγωγούς γραμμής, εάν πρέπει να αντικαταστήσετε το καλώδιο τροφοδοσίας του φούρνου.
- Πρέπει να ληφθεί μέριμνα ώστε η θερμοκρασία του καλωδίου τροφοδοσίας να μην υπερβαίνει τους 50°C.
- Εάν το καλώδιο τροφοδοσίας είναι κατεστραμμένο, πρέπει να αντικατασταθεί με το κατάλληλο ανταλλακτικό που διατίθεται από το Τμήμα Ανταλλακτικών

Εγκατάσταση του φούρνου στο ντουλάπι της κουζίνας:

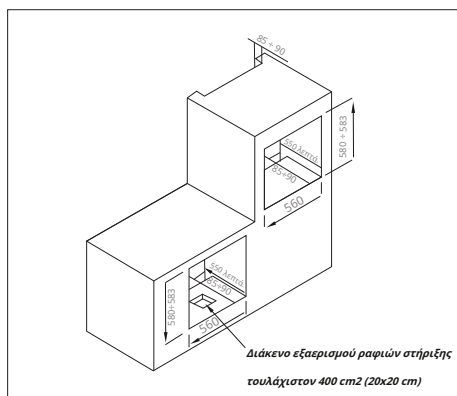

Τοποθέτηση της συσκευής

- Βεβαιωθείτε ότι το άνοιγμα στο οποίο θα τοποθετηθεί ο φούρνος είναι σύμφωνα με τις διαστάσεις που δίνονται στο παραπάνω διάγραμμα.
- Ο φούρνος πρέπει να τοποθετηθεί στο περίβλημα του φούρνου με τα ανοίγματα εξαερισμού που φαίνονται στις "Απαιτήσεις εξαερισμού" στην επόμενη σελίδα.
- Βεβαιωθείτε ότι το πίσω πλαίσιο της μονάδας επίπλων φούρνου έχει αφαιρεθεί.

Απαιτήσεις αερισμού

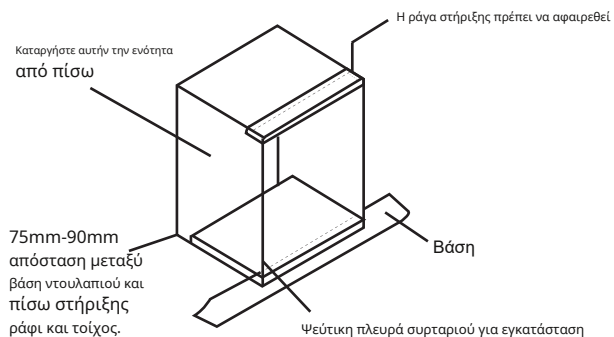

(Το σχήμα δείχνει τις απαιτήσεις εξαερισμού και ανοίγματος που απαιτούνται για την εγκατάσταση της συσκευής σε μια τυπική μονάδα κουζίνας.)

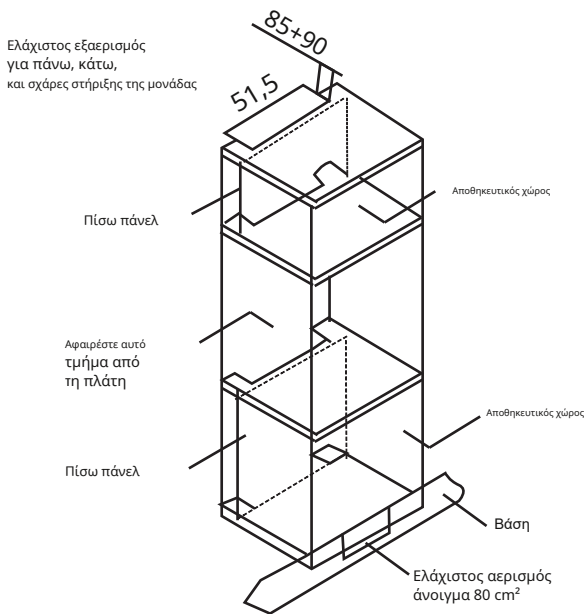

(Το σχήμα δείχνει τις απαιτήσεις εξαερισμού και ανοίγματος που απαιτούνται για την εγκατάσταση της συσκευής για άνω πάγκο).

Η συσκευή μου δεν λειτουργεί σωστά

• Ο φούρνος δεν λειτουργεί

- * Ελέγξτε εάν ο φούρνος βρίσκεται σε λειτουργία χειροκίνητης λειτουργίας.
- * Ελέγξτε εάν έχετε επιλέξει λειτουργία μαγειρέματος και θερμοκρασία μαγειρέματος.

• Φαίνεται ότι ο φούρνος και το γκριλ δεν έχουν ρεύμα.

- * Ελέγξτε ότι η συσκευή είναι σωστά συνδεδεμένη στην παροχή ρεύματος.
- * Βεβαιωθείτε ότι οι ασφάλειες του δικτύου είναι λειτουργικές.
- * Βεβαιωθείτε ότι τηρούνται οι οδηγίες λειτουργίας για τη ρύθμιση του ρολογιού και τη μετάβαση της συσκευής σε λειτουργία χειροκίνητης λειτουργίας.

• Η λειτουργία γκριλ λειτουργεί, αλλά ο κύριος φούρνος δεν λειτουργεί.

- * Βεβαιωθείτε ότι έχετε επιλέξει τη σωστή λειτουργία μαγειρέματος.
- Το γκριλ και η επάνω μονάδα φούρνου δεν λειτουργούν ή είναι κομμένα για μεγάλα χρονικά διαστήματα κατά τη χρήση.
- * Αφήνουμε τον φούρνο να κρυώσει για περίπου 2 ώρες. Ελέγξτε εάν η συσκευή λειτουργεί ξανά σωστά όταν κρυώσει.

• **Το φαγητό μου δεν έχει μαγειρευτεί σωστά**

* Φροντίστε να επιλέξετε τη σωστή θερμοκρασία και τη σωστή λειτουργία μαγειρέματος για το φαγητό που μαγειρεύετε. Ίσως είναι σκόπιμο να ρυθμίσετε τη θερμοκρασία μαγειρέματος στους συν ή πλην 10°C για να έχετε τα καλύτερα αποτελέσματα μαγειρέματος.

• **Το φαγητό μου δεν ψήνεται ομοιόμορφα**

* Ελέγξτε ότι ο φούρνος έχει τοποθετηθεί σωστά και ότι είναι ίσιος.

* Ελέγξτε ότι χρησιμοποιούνται οι σωστές θερμοκρασίες και θέσεις ραφιών.

• **Η λάμπα φούρνου δεν λειτουργεί**

* Δείτε τη σελίδα 16 και ακολουθήστε το κεφάλαιο "Αντικατάσταση της λάμπας του φούρνου".

• **Ο φούρνος μου θολώνει**

* Ο ατμός και η ομίχλη είναι φυσικά υποπροϊόντα μαγειρέματος τροφίμων με υψηλή περιεκτικότητα σε νερό, όπως τα κατεψυγμένα τρόφιμα και το κοτόπουλο.

* Μπορεί να συναντήσετε ομίχλη στην κοιλότητα του φούρνου και ανάμεσα στα τζάμια της πόρτας του φούρνου. Αυτό δεν είναι απαραίτητα ένδειξη ότι η συσκευή δεν λειτουργεί σωστά.

* Μην αφήνετε το φαγητό στο φούρνο να κρυώσει αφού ψηθεί και σβήσει ο φούρνος.

* Χρησιμοποιήστε κλειστά δοχεία όπου χρειάζεται όταν μαγειρεύετε για να μειώσετε την ποσότητα του ατμού που σχηματίζεται.

ΣΗΜΑΝΤΙΚΟ: η συσκευή σας φαίνεται να μην λειτουργεί σωστά, θα πρέπει να αποσυνδέσετε τη συσκευή από την παροχή ρεύματος και να επικοινωνήσετε με το πλησιέστερο εξουσιοδοτημένο κέντρο σέρβις.

ΜΗΝ ΠΡΟΣΠΑΘΗΣΕΤΕ ΝΑ ΕΠΙΣΚΕΥΑΣΤΕ ΤΗ ΣΥΣΚΕΥΗ ΜΟΝΟΙ ΣΑΣ.

ΔΙΑΓΡΑΜΜΑ ΜΑΓΕΙΡΙΚΗΣ

FOODS	TEMPERATURE (C)	RACK POSITION	COOKING TIME (min.)
Cake	150-170	2	35-45
Pie	200-220	2	50-60
Biscuits	160-170	3	25-30
Cookie	175-200	3	35-40
Cake	180-200	2	30-40
Doughnuts	200-220	2	30-40
Filo pastry	180-200	2	50-60
Buns	180-200	2	35-40
Lamb	220-240	3	30-40
Veal	220-240	3	50-60
Mutton	230-250	3	50-60
Chicken (Chopped)	230-240	3	45-50
Fish	200-220	3	35-40
Yoghurt	It shall be set at an average of 40 degrees	3	5 hours
Bread	180	2	30
Pizza	180	2	20
Vegetable and Fresh Fruits	It shall be set at an average of 110 degrees	2	5 hours

ΣΗΜΕΙΩΣΗ: Οι τιμές παραπάνω είναι τα αποτελέσματα που λαμβάνονται στο εργαστήριό μας. Μπορείτε να βρείτε διαφορετικές τιμές κατάλληλες για το γούστο σας με την εμπειρία σας. Η προθέρμανση πρέπει να γίνει για 5-10 λεπτά πριν το μαγείρεμα.

ΣΗΜΕΙΩΣΗ: Οι διαδικασίες ξήρανσης φρούτων και λαχανικών (σε ώρες) ποικίλλουν ανάλογα με τα τρόφιμα

