

ΟΔΗΓΟΣ ΚΑΘΗΜΕΡΙΝΗΣ ΑΝΑΦΟΡΑ



ΕΥΧΑΡΙΣΤΟΥΜΕ ΓΙΑ ΤΗΝ ΑΓΟΡΑ ΕΝΑ ΠΡΟΪΟΝ WHIRLPOOL. Για πληρέστερη βοήθεια, καταχωρήστε τη συσκευή σας στη διεύθυνση: www.whirlpool.eu/register



Μπορείτε να κατεβάσετε τις Οδηγίες ασφαλείας και τον Οδηγό χρήσης επισκεπτόμενοι τον ιστότοπό μας docs.whirlpool.eu και ακολουθήστε τις οδηγίες στο οπισθόφυλλο αυτού του φυλλαδίου.

Πριν χρησιμοποιήσετε τη συσκευή, διαβάστε προσεκτικά τις Οδηγίες Ασφάλειας.

ΠΕΡΙΓΡΑΦΗ ΠΡΟΪΟΝΤΟΣ

ΣΥΣΚΕΥΗ

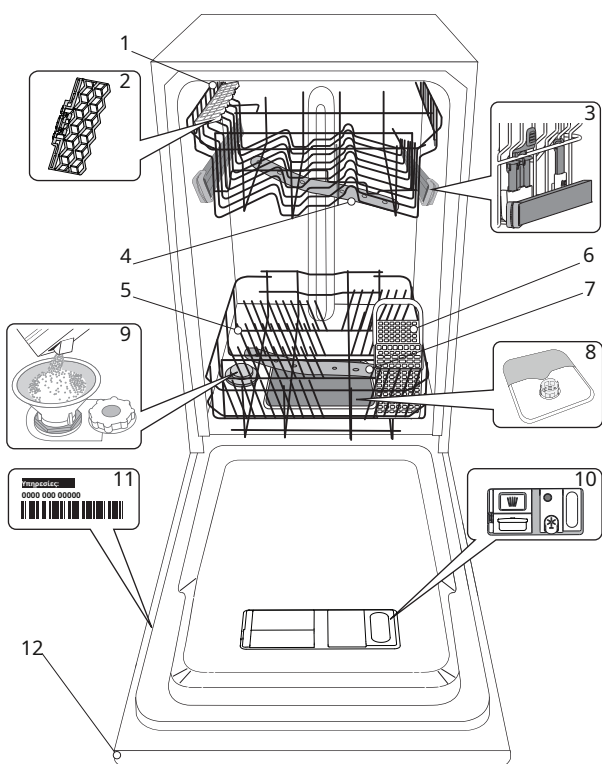

1. Πάνω καλάθι
2. Πτυσσόμενα καλύμματα
3. Ρυθμιστής για το ύψος του πάνω καλαθιού
4. Ανώτερος βραχίονας εξάπλωσης
5. Κάτω καλάθι
6. Καλάθι σκευών
7. Κάτω βραχίονα εξάπλωσης
8. Κόμβος φίλτρου
9. Δεξαμενή αλατιού
10. Διανομείς για απορρυπαντικό και λαμπруντικό
11. Πινακίδα δεδομένων
12. Πίνακας ελέγχου

ΠΙΝΑΚΑΣ ΕΛΕΓΧΟΥ

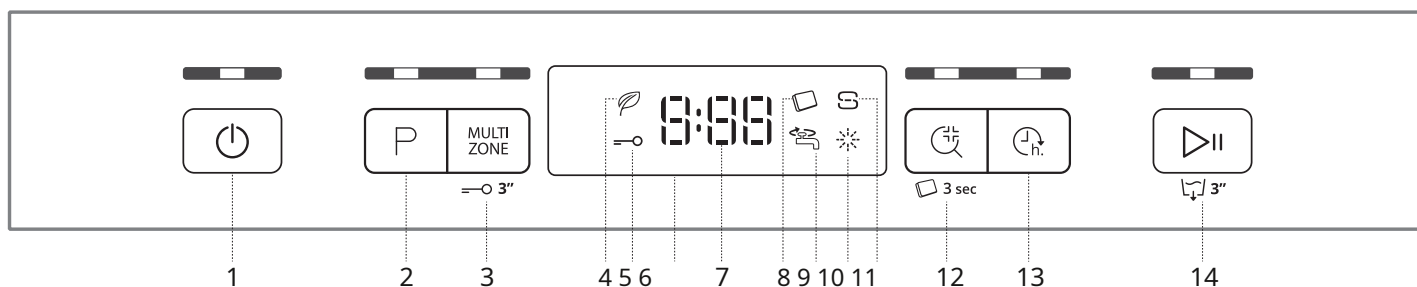

1. Κουμπί On-Off/Reset με ενδεικτική λυχνία
2. Κουμπί επιλογής προγράμματος με φωτεινή ένδειξη
3. Κουμπί πολλαπλών ζωνών με φωτεινή ένδειξη / Κλείδωμα κουμπιού
4. Ενδεικτική λυχνία για το πρόγραμμα Eco
5. Ενδεικτική λυχνία κλειδώματος κουμπιού
6. Εμφάνιση
7. Αριθμός προγράμματος και ένδειξη υπολειπόμενου χρόνου
8. Φωτεινή ένδειξη για ταμπλέτες
9. Φωτεινή ένδειξη για κλειστή βρύση
10. Φωτεινή ένδειξη για την τοποθέτηση λαμπруντικού
11. Φωτεινή ένδειξη για φόρτωση αλατιού
12. Κουμπί έκπλυσης για Απολύμανση με φωτεινή ένδειξη **Q π r** / Tablets
13. Κουμπί αναβολής με ενδεικτική λυχνία
14. Κουμπί Έναρξη/Παύση με φωτεινή ένδειξη / Αποστράγγιση

ΠΡΩΤΗ ΧΡΗΣΗ

ΑΛΑΤΙ, ΑΠΟΡΡΥΠΑΝΤΙΚΟ ΚΑΙ ΚΑΘΑΡΙΣΤΙΚΟ

ΣΥΜΒΟΥΛΕΣ ΓΙΑ ΠΡΩΤΗ ΧΡΗΣΗ

Μετά την εγκατάσταση, αφαιρέστε τα στοιχεία μπλοκαρίσματος από τα καλάθια και τα ελαστικά συγκράτησης από το επάνω καλάθι.

ΓΕΜΙΖΟΝΤΑΣ ΤΟ ΔΟΧΕΙΟ ΑΛΑΤΙΟΥ

Η χρήση αλατιού αποτρέπει το σχηματισμό ΛΑΠΙΩΝ στα πιάτα και στα λειτουργικά εξαρτήματα του μηχανήματος.

• Είναι υποχρεωτικό **ΔΕΝ ΠΡΕΠΕΙ ΝΑ ΑΦΗΣΕΙ ΠΟΤΕ ΤΟ ΑΛΑΤΙ ΑΔΕΙΑΣ**.

• Είναι σημαντικό να ρυθμίσετε τη σκληρότητα του νερού.

Η δεξαμενή αλατιού βρίσκεται στο κάτω μέρος του πλυντηρίου πιάτων (δείτε "ΠΕΡΙΓΡΑΦΗ ΠΡΟΪΟΝΤΟΣ") και πρέπει να συμπληρώνεται όταν η ένδειξη **ΠΡΟΣΘΗΚΗ ΑΛΑΤΙ** ελέγχου ανάβει.

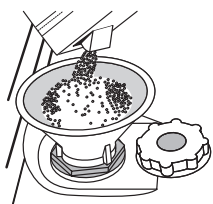

1. Αφαιρέστε το κάτω καλάθι και ξεβιδώστε την τάπα του ρεζερβουάρ (αριστερόστροφα).
2. Μόνο την πρώτη φορά που θα το κάνετε: γεμίστε τη δεξαμενή αλατιού με νερό.
3. Τοποθετήστε το χωνί (βλ. εικόνα) και γεμίστε τη δεξαμενή αλατιού μέχρι το χείλος (περίπου 1 κιλό). Δεν είναι ασυνήθιστο να διαρρεύσει λίγο νερό.
4. Αφαιρέστε το χωνί και σκουπίστε το υπόλοιπο αλάτι από την τρύπα.

Βεβαιωθείτε ότι το καπάκι είναι βιδωμένο καλά, ώστε κατά τη διάρκεια του προγράμματος πλύσης το απορρυπαντικό να μην μπορεί να εισέλθει στη δεξαμενή (αυτό μπορεί να βλάψει ανεπανόρθωτα τον αποσκληρυντή νερού). **Όταν χρειάζεται να προσθέσετε αλάτι, πρέπει να το κάνετε πριν ξεκινήσετε τον κύκλο πλύσης για να αποφύγετε τη διάβρωση.**

ΡΥΘΜΙΣΗ ΣΚΛΗΡΟΤΗΤΑΣ ΝΕΡΟΥ

Προκειμένου ο αποσκληρυντής νερού να λειτουργεί τέλεια, είναι ιδιαίτερα σημαντικό η ρύθμιση σκληρότητας του νερού να βασίζεται στην πραγματική σκληρότητα του νερού στο σπίτι σας. Μπορείτε να πάρετε αυτό πληροφόρηση από τον τοπικό σας προμηθευτή νερού.

Το προεπιλεγμένο επίπεδο σκληρότητας νερού έχει ρυθμιστεί από το εργοστάσιο σειράς.

- Ενεργοποιήστε τη συσκευή πατώντας το κουμπί **ON/OFF**
- Απενεργοποιήστε τη συσκευή πατώντας το κουμπί **ON/OFF**
- Πατήστε και κρατήστε πατημένο το κουμπί **ENARΞH/ΠAYΣH** για 5 δευτερόλεπτα μέχρι να ακούσετε ένα ηχητικό σήμα.
- Ενεργοποιήστε τη συσκευή πατώντας το κουμπί **ON/OFF**
- Ο αριθμός του τρέχοντος επιλεγμένου επιπέδου και η ενδεικτική λυχνία θα αναβοσβήνουν.
- Πατήστε το κουμπί **Π** για να επιλέξετε το επιθυμητό επίπεδο σταθερότητας (βλέπε **ΠΙΝΑΚΑ ΣΚΛΗΡΟΤΗΤΑΣ ΝΕΡΟΥ**).

Πίνακας σκληρότητας νερού

Επίπεδο	°dH Γερμανός βαθμούς	°fH Γάλλος βαθμούς	°Clark αγγλικός βαθμούς	
1	Μαλακός	0 - 6	0 - 10	0-7
2	Μέτριος	7-11	11-20	8 - 14
3	Μέσος	12-16	21 - 29	15 - 20
4	Σκληρά	17 - 34	30-60	21 - 42
5	Πολύ σταθερό	35 - 50	61-90	43 - 62

• Απενεργοποιήστε τη συσκευή πατώντας το κουμπί **ON/OFF**

Η εγκατάσταση ολοκληρώθηκε!

Αμέσως μετά την ολοκλήρωση της διαδικασίας ξεκινήστε το πρόγραμμα χωρίς πιάτα.

Χρησιμοποιείτε μόνο αλάτι που έχει σχεδιαστεί ειδικά για πλυντήρια πιάτων.

Αφού βάλετε αλάτι στο μηχάνημα, η λυχνία **LOAD SALT** σβήνει.

Εάν το δοχείο αλατιού δεν γεμίσει, η συσώρευση αλάτων μπορεί να καταστρέψει το αποσκληρυντικό νερού και το θερμαντικό στοιχείο.

Συνιστάται η χρήση αλατιού με οποιοδήποτε είδος απορρυπαντικού.

ΦΟΡΤΩΣΗ ΤΟΥ ΔΟΧΕΙΟΥ ΞΥΠΝΕΥΜΑΤΟΣ

Το λαμπρυντικό διευκολύνει το **ΣΤΕΓΝΩΜΑ**. Η θήκη λαμπρυντικού **ΕΝΑ** πρέπει να συμπληρωθεί όταν η φωτεινή ένδειξη **ΒΟΗΘΕΙΑ ΦΟΡΤΩΣΗΣ ΓΙΑ ΞΕΠΛΥΣΗ**

✱ στον πίνακα ελέγχου ανάβει.

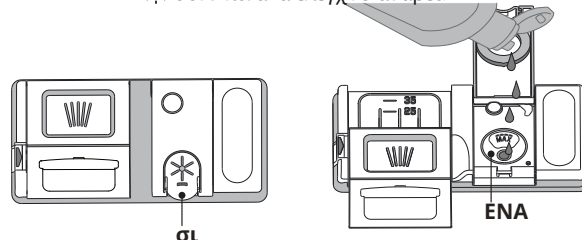

1. Ανοίξτε το διανομέασι, πιέζοντας και τραβώντας προς τα πάνω τη γλωττίδα στο εξώφυλλο.
2. Προσθέστε προσεκτικά το λαμπρυντικό στο μέγιστο σημείο αναφοράς (110 ml) στο σημείο πλήρωσης - αποφύγετε το χύσιμο. Εάν συμβεί αυτό, καθαρίστε αμέσως τη διαρροή με ένα στεγνό πανί
3. Σπρώξτε το κάλυμμα προς τα κάτω μέχρι να ακούσετε ένα κλικ για να το κλείσετε. **ΠΟΤΕ ΜΗΝ ΡΙΧΝΕΤΕ ΤΟ ΛΑΜΠΡΥΝΤΙΚΟ ΑΠΕΥΘΕΙΑΣ ΣΤΗ ΜΠΑΝΙΕΡΑ.**

ΡΥΘΜΙΣΗ ΤΗΣ ΔΟΣΟΛΟΓΙΑΣ ΞΥΠΝΕΥΤΙΚΟΥ

Εάν δεν είστε απόλυτα ικανοποιημένοι με τα αποτελέσματα στεγνώματος, μπορείτε να προσαρμόσετε την ποσότητα του λαμπρυντικού που χρησιμοποιείται.

- Ενεργοποιήστε το πλυντήριο πιάτων με το κουμπί **ON/OFF**.
- Απενεργοποιήστε το με το κουμπί **ON/OFF**
- Πατήστε το κουμπί **ENARΞH/ΠAYΣH** τρεις φορές - θα ακούσετε ένα ηχητικό σήμα.
- Ενεργοποιήστε το με το κουμπί **ON/OFF**.
- Ο αριθμός του τρέχοντος επιλεγμένου επιπέδου και η ενδεικτική λυχνία για φλας λαμπρυντικού.
- Πατήστε το κουμπί **Π** για να επιλέξετε το επιθυμητό επίπεδο ποσότητας λαμπρυντικού.

• Απενεργοποιήστε το με το κουμπί **ON/OFF**. Η

εγκατάσταση ολοκληρώθηκε!

Εάν το επίπεδο λαμπρυντικού έχει ρυθμιστεί στο 1 (ECO), δεν θα χορηγηθεί λαμπρυντικό.

Η ενδεικτική λυχνία **RINSE AID LOW** δεν θα ανάψει εάν το βοήθημα έχει τελειώσει. Ανάλογα με το μοντέλο του πλυντηρίου πιάτων, μπορούν να ρυθμιστούν το πολύ 5 επίπεδα. Η εργοστασιακή ρύθμιση είναι συγκεκριμένη για κάθε μοντέλο. ακολουθήστε τις παραπάνω οδηγίες για να ελέγξετε εάν η ρύθμιση ισχύει για το μηχάνημά σας.

- Αν δείτε γαλαζωπές κηλίδες στα πιάτα, ορίστε έναν χαμηλό αριθμό (2-3).
- Εάν υπάρχουν σταγόνες νερού ή ίχνη αλάτων στα πιάτα, ορίστε έναν υψηλό αριθμό (4-5).

ΦΟΡΤΩΣΗ ΤΗΣ ΔΙΑΝΟΜΗΣ ΑΠΟΡΡΥΠΑΝΤΙΚΟΥ

Για να ανοίξετε τη θήκη απορρυπαντικού, χρησιμοποιήστε τη συσκευή **C**.

Ρίξτε απορρυπαντικό μόνο στη στεγνή θήκη D. Τοποθετήστε την ποσότητα του απορρυπαντικού πρόπλυσης απευθείας στον κάδο.

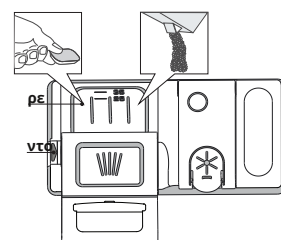



















1. Κατά τη μέτρηση του παρασκευάσματος, ανατρέξτε στις πληροφορίες που αναφέρονται παραπάνω για να προσθέσετε την κατάλληλη ποσότητα. στον διανομέα υπάρχουν δείκτες για να βοηθήσει στη δΟΣΟΛΟΓΙΑ του απορρυπαντικού.
2. Αφαιρέστε τα υπολείμματα απορρυπαντικού από τις άκρες της θήκης και κλείστε το καπάκι μέχρι να κάνει κλικ.
3. Κλείστε το καπάκι του διανομέα φαρμάκου τραβώντας το προς τα πάνω μέχρι να κομπώσει η συσκευή κλεισίματος στη θέση της.

Η θήκη απορρυπαντικού ανοίγει αυτόματα τη σωστή ώρα σύμφωνα με το πρόγραμμα.

Εάν χρησιμοποιούνται παρασκευάσματα πολλαπλών χρήσεων, συνιστούμε να χρησιμοποιήσετε το κουμπί **ΔΙΣΚΙΟ**, καθώς προσαρμόζει το πρόγραμμα ώστε να επιτυγχάνονται πάντα τα καλύτερα αποτελέσματα πλύσης και στεγνώματος. **Η χρήση απορρυπαντικού που δεν έχει σχεδιαστεί για πλυντήρια πιάτων μπορεί να προκαλέσει δυσλειτουργία ή ζημιά στη συσκευή.**

ΠΙΝΑΚΑΣ ΠΡΟΓΡΑΜΜΑΤΩΝ

Πρόγραμμα	Φάση του ξήρανση	Διαθέσιμες επιλογές*)	Διάρκεια του προγράμματος για πλύσιμο(ω:λεπτά) ^{**}	Κατανάλωση στο νερό (λίτρα/πρόγραμμα)	Κατανάλωση της ενέργειας (kWh/πρόγραμμα)
1. Eco Eco 50°	✓	MULTI ZONE   	4:00	9.0	0,84
2. 6ου Έννοια 6 th sense 50-60°	✓	MULTI ZONE   	1:20 - 3:00	7,0 - 14,0	0,70 - 1,10
3. Έντονη  65°	✓	MULTI ZONE   	2:40	17.0	1.30
4. Κρύσταλλο  45°	✓	MULTI ZONE  	1:40	12.0	1.00
5. Γρήγορα 30'  50°	-	MULTI ZONE   	0:30	9.0	0,50
6. Προκαταρκτική πλύσιμο  -	-	MULTI ZONE 	0:10	4.5	0,01

Τα δεδομένα για το πρόγραμμα Eco έχουν μετρηθεί σε εργαστηριακές συνθήκες σύμφωνα με το Ευρωπαϊκό πρότυπο EN 60436:2020.

Σημειώσεις για εργαστήρια δοκιμών: Για πληροφορίες σχετικά με τις συγκρίσιμες με το EN συνθήκες δοκιμής, στείλτε ένα email στην ακόλουθη διεύθυνση: dw_test_support@whirlpool.com

Δεν είναι απαραίτητο να κάνετε προεπεξεργασία των πιάτων πριν ξεκινήσετε οποιοδήποτε πρόγραμμα.

*) Δεν μπορούν να χρησιμοποιηθούν όλες οι επιλογές ταυτόχρονα.

* *) Οι τιμές που δίνονται για τα προγράμματα, με εξαίρεση το πρόγραμμα Eco, είναι μόνο ενδεικτικές. Ο πραγματικός χρόνος μπορεί να ποικίλλει ανάλογα με πολλούς παράγοντες, όπως θερμοκρασία και πίεση νερού παροχής, θερμοκρασία δωματίου, ποσότητα απορρυπαντικού, ποσότητα και τύπος φορτίου, εξισορρόπηση φορτίου, επιλεγμένες πρόσθετες επιλογές και βαθμονόμηση αισθητήρα. Η βαθμονόμηση του αισθητήρα μπορεί να αυξήσει τη διάρκεια του προγράμματος έως και 20 λεπτά.

ΠΕΡΙΓΡΑΦΗ ΤΩΝ ΠΡΟΓΡΑΜΜΑΤΩΝ

Οδηγίες για την επιλογή προγράμματος πλύσης.

1 ECO

Το πρόγραμμα Eco είναι κατάλληλο για τον καθαρισμό κανονικά λερωμένων οικιακών πιάτων, καθώς χρησιμοποιείται με αυτόν τον τρόπο, το πρόγραμμα είναι πιο αποδοτικό όσον αφορά τη συνδυασμένη κατανάλωση ενέργειας και νερού και συμμορφώνεται με τη νομοθεσία της ΕΕ για τον οικολογικό σχεδιασμό.

2 6ου ENNOIA

Για κανονικά λερωμένα πιάτα με κολλημένα υπολείμματα φαγητού. Ανιχνεύει το επίπεδο μόλυνσης των πιάτων και προσαρμόζει το πρόγραμμα. Όταν ο αισθητήρας καθορίσει το επίπεδο μόλυνσης, εμφανίζεται μια κινούμενη εικόνα στην οθόνη και ενημερώνεται ο χρόνος κύκλου.

3 ΕΝΤΑΤΙΚΟ

Ένα πρόγραμμα που συνιστάται για πολύ λερωμένα πιάτα, ιδιαίτερα κατάλληλο για τηγάνια και κατασρόλες (δεν πρέπει να χρησιμοποιείται για ευαίσθητα αντικείμενα).

4 ΚΡΥΣΤΑΛ

Πρόγραμμα για ευαίσθητα αντικείμενα που είναι πιο ευαίσθητα στις υψηλές θερμοκρασίες, για παράδειγμα ποτήρια από γυαλί και πορσελάνη.

5 FAST 30'

Ένα πρόγραμμα που χρησιμοποιείται με μισογεμάτο πλυντήριο πιάτων ή ελαφρώς λερωμένα πιάτα χωρίς υπολείμματα αποξηραμένων τροφών. Δεν υπάρχει φάση στεγνώματος.

6 ΠΡΟΠΛΥΣΗ

Χρησιμοποιείται για το φρεσκάρισμα των πιάτων που θα πλυθούν αργότερα. Δεν χρησιμοποιείται απορρυπαντικό για αυτό το πρόγραμμα.

Σημειώσεις:

Σημειώστε ότι το πρόγραμμα Γρήγορα 30' προορίζεται για φως βρώμικα πιάτα.

ΕΠΙΛΟΓΕΣ ΚΑΙ ΛΕΙΤΟΥΡΓΙΕΣ

Οι ΕΠΙΛΟΓΕΣ μπορούν να επιλεγούν απευθείας πατώντας το αντίστοιχο κουμπί (βλέπε ΠΙΝΑΚΑΣ ΕΛΕΓΧΟΥ).

Εάν μια επιλογή δεν είναι συμβατή με το επιλεγμένο πρόγραμμα (βλέπε ΠΙΝΑΚΑ ΠΡΟΓΡΑΜΜΑΤΩΝ), το αντίστοιχο LED αναβοσβήνει 3 φορές γρήγορα και ακούγονται μπιπ. Η επιλογή δεν είναι ενεργοποιημένη.

MULTI ΠΟΛΥΖΩΝΙΚΗ

ZONE Εάν δεν υπάρχουν πολλά πιάτα για πλύσιμο, για να εξοικονομήσετε νερό, ρεύμα και απορρυπαντικό, μπορείτε να χρησιμοποιήσετε μισό φορτίο. Επιλέξτε το πρόγραμμα και μετά πατήστε το κουμπί MULTIZONE: η ένδειξη πάνω από το κουμπί ανάβει και το σύμβολο του επιλεγμένου καλαθιού εμφανίζεται στην οθόνη. Από προεπιλογή, η συσκευή πλένει πιάτα σε όλα τα καλάθια. Για να πλύνετε μόνο ένα συγκεκριμένο καλάθι, πατήστε αυτό το κουμπί αρκετές φορές:

 εμφανίζεται στην οθόνη (μόνο στο κάτω καλάθι)

 εμφανίζεται στην οθόνη (μόνο πάνω καλάθι)

 εμφανίζεται στην οθόνη (η επιλογή είναι OFF και η συσκευή πλένει πιάτα σε όλα τα καλάθια).

Θυμηθείτε να τοποθετείτε τα πιάτα μόνο στην επιλεγμένη σχάρα.

Εάν αφαιρεθεί το επάνω καλάθι, βάλτε το απορρυπαντικό απευθείας στη μπανιέρα αντί στη θήκη.



TAMPLET (Καρτέλα)

Αυτή η ρύθμιση επιτρέπει τη βελτιστοποίηση της απόδοσης του προγράμματος ανάλογα με τον τύπο του απορρυπαντικού που χρησιμοποιείται. Πατήστε το κουμπί ΞΕΠΛΥΜΑ ΓΙΑ ΑΠΟΛΥΜΑΝΣΗ για 3 δευτερόλεπτα (το αντίστοιχο σύμβολο ανάβει) εάν χρησιμοποιείτε συνδυασμένα σκευάσματα σε μορφή δισκίων (λαμπρυντικό, αλάτι και απορρυπαντικό σε 1 δόση).

Εάν χρησιμοποιείτε σκόνη ή υγρό απορρυπαντικό, αυτή η επιλογή θα πρέπει να είναι απενεργοποιημένη.



ΑΝΑΒΟΛΗ

Η έναρξη του προγράμματος μπορεί να καθυστερήσει για ένα χρονικό διάστημα μεταξύ 0:30 και 24 ωρών.

1. Επιλέξτε το πρόγραμμα και τις επιθυμητές επιλογές. Πατήστε (επιλεγμένα) το κουμπί DELAY για να καθυστερήσετε την έναρξη του προγράμματος. Μπορεί να ρυθμιστεί από 0:30 έως 24 ώρες. Κάθε φορά που πατάτε το κουμπί, η καθυστέρηση αρχίζει να αυξάνεται κατά: 0:30 εάν η επιλογή είναι κάτω από 4 ώρες, 1:00 εάν η επιλογή είναι κάτω από 12 ώρες, 4 ώρες εάν η επιλογή είναι πάνω από 12 ώρες. Εάν συμπληρωθούν οι 24 ώρες και πατηθεί το κουμπί, η καθυστέρηση έναρξη απενεργοποιείται.

2. Πατήστε το κουμπί ΕΝΑΡΞΗ/ΠΑΥΣΗ: το χρονόμετρο αρχίζει να μετρά αντίστροφα.

3. Μετά την πάροδο του χρόνου, η ενδεικτική λυχνία σβήνει και το πρόγραμμα ξεκινά αυτόματα.

Εάν πατήσετε ξανά το κουμπί START/PAUSE κατά τη διάρκεια της αντίστροφης μέτρησης, η επιλογή DELAY ακυρώνεται και το επιλεγμένο πρόγραμμα ξεκινά αυτόματα. **Η λειτουργία DELAY δεν μπορεί να ρυθμιστεί μετά την έναρξη του προγράμματος.**



ΕΚΠΛΗΡΩΣΗ

Για να διακόψετε και να ακυρώσετε το ενεργό πρόγραμμα, μπορείτε να χρησιμοποιήσετε τη λειτουργία Αποστράγγιση.

Με παρατεταμένο πάτημα του κουμπιού START/PAUSE

ενεργοποιείται η λειτουργία DRAIN. Το ενεργό πρόγραμμα διακόπτεται και το νερό στο πλυντήριο πιάτων αποστραγγίζεται.

ΚΛΕΙΔΩΜΑ ΚΛΕΙΔΙΟΥ

Η λειτουργία KEY LOCK ενεργοποιείται με παρατεταμένο πάτημα (3 δευτερόλεπτα) του κουμπιού MULTIZONE. Η λειτουργία KEY LOCK κλειδώνει τον πίνακα ελέγχου εκτός από το κουμπί ON/OFF. Για να απενεργοποιήσετε το KEY LOCK, πατήστε και κρατήστε πατημένο ξανά.



ΚΛΕΙΣΤΗ ΒΑΝΤΡΑ ΝΕΡΟΥ - Συναγερμός

Αναβοσβήνει όταν δεν παρέχεται νερό ή η βρύση είναι κλειστή.



ΞΕΠΛΥΝΤΕ ΓΙΑ ΑΠΟΛΥΜΑΝΣΗ

Αυτή η επιλογή μπορεί να χρησιμοποιηθεί για την απολύμανση των πλυμένων πιάτων. Θα αυξήσει τη θερμοκρασία του τελικού ξεβγάλματος και θα προσθέσει ένα αντιβακτηριδιακό πλύσιμο στο επιλεγμένο πρόγραμμα.

Επιλέξτε το πρόγραμμα πλύσης, πατήστε το κουμπί ΞΕΠΛΥΜΑ ΓΙΑ ΑΠΟΛΥΜΑΝΣΗ. ανάβει η ενδεικτική λυχνία. Πατήστε ξανά το ίδιο κουμπί για να ακυρώσετε την επιλογή. Ιδανικό για τον καθαρισμό πιάτων και μπιμπερό. Η πόρτα του πλυντηρίου πιάτων πρέπει να παραμένει κλειστή καθ' όλη τη διάρκεια του προγράμματος για να εξασφαλιστεί η μείωση των βακτηρίων. Αν ανοίξει η πόρτα, η ενδεικτική λυχνία αρχίζει να αναβοσβήνει. **ΠΡΟΕΙΔΟΠΟΙΗΣΗ: τα πιάτα μπορεί να είναι πολύ ζεστά στο τέλος του προγράμματος.**

ΦΟΡΤΩΣΗ ΤΩΝ ΚΑΛΑΘΩΝ

ΑΝΩ ΚΑΛΑΘΙ

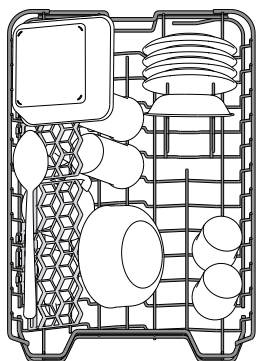

Τοποθετήστε τα ευαίσθητα και ελαφριά πιάτα: γυάλινα και πορσελάνινα φλιτζάνια, πιατάκια, χαμηλά μπουλ σαλάτας.

(παράδειγμα φόρτωσης κορυφαίου καλαθιού)

ΡΥΘΜΙΣΗ ΥΨΟΣ ΤΟΥ ΑΝΩ ΚΑΛΑΘΙΟΥ

Το ύψος του επάνω καλαθιού μπορεί να ρυθμιστεί: ψηλή θέση για την τοποθέτηση ογκωδών πιάτων στο κάτω καλάθι και χαμηλή θέση για πλήρη χρήση των στηριγμάτων με κλίση, δημιουργία περισσότερου χώρου προς τα πάνω και αποφυγή σύγκρουσης με τα αντικείμενα στο κάτω καλάθι.

Το επάνω καλάθι είναι εξοπλισμένο με **Ρυθμιστής στο ύψος του πάνω καλαθιού** (βλ. σχήμα), χωρίς να πατήσετε τους μοχλούς, σηκώστε απλά πιάνοντας το καλάθι από το πλάι μόλις το καλάθι σταθεροποιηθεί στην ψηλότερη θέση του.

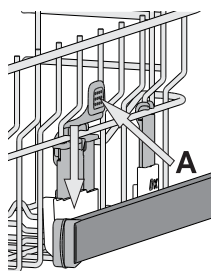

Για να επαναφέρετε την κάτω θέση, πατήστε τους μοχλούς **ΕΝΑ** στο πλάι του καλαθιού και μετακινήστε το καλάθι προς τα κάτω.

Συνιστούμε ανεπιφύλακτα να μην προσαρμόζετε το ύψος του καλαθιού όταν είναι φορτωμένο.

ΠΟΤΕ μην σηκώνετε ή χαμηλώνετε το καλάθι μόνο από τη μία πλευρά.

ΠΤΥΣΣΟΜΕΝΑ ΚΑΠΑΚΙΑ ΜΕ ΡΥΘΜΙΖΟΜΕΝΗ ΘΕΣΗ

Τα πλαϊνά καλύμματα μπορούν να διπλωθούν ή να ξεδιπλωθούν για να βελτιστοποιηθεί η διάταξη των πιάτων στο καλάθι.

Τα ποτήρια κρασιού μπορούν να τοποθετηθούν με ασφάλεια στα πτυσσόμενα καπάκια, εισάγοντας το κάθισμα κάθε ποτηριού στην αντίστοιχη υποδοχή.

Ανάλογα με το μοντέλο:

- για να ξεδιπλώσετε τα καλύμματα, είναι απαραίτητο να τα σύρετε προς τα πάνω και να τα περιστρέψετε ή να τα απελευθερώσετε από τους συνδετήρες τους και να τα τραβήξετε προς τα κάτω.

- για να διπλώσετε τα καλύμματα, είναι απαραίτητο να τα περιστρέψετε και να σύρετε τα καλύμματα προς τα κάτω ή τραβήξετε τα προς τα πάνω και κρεμάστε τα στους συνδετήρες.

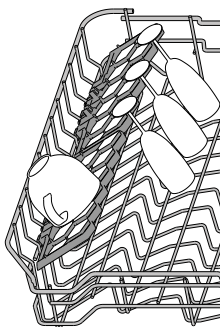

ΚΑΤΩ ΚΑΛΑΘΙ

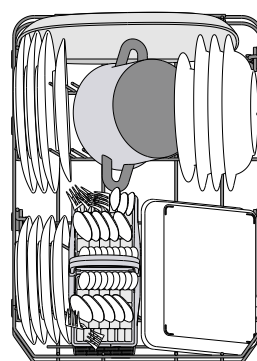

Για κατσαρόλες, καπάκια, πιάτα, σαλατιέρα κ.λπ. Τα μεγάλα πιάτα και τα καλύμματα θα πρέπει ιδανικά να τοποθετούνται στο πλάι, ώστε να μην εμποδίζουν τον βραχίονα απλωτή.

(παράδειγμα φόρτωσης του κάτω καλαθιού)

ΚΑΛΑΘΙ μαχαιροπήρουνων

Είναι εξοπλισμένο με επάνω πλέγματα για καλύτερη διάταξη των σκευών. Θα πρέπει να τοποθετείται μόνο στην μπροστινή πλευρά του κάτω καλαθιού.

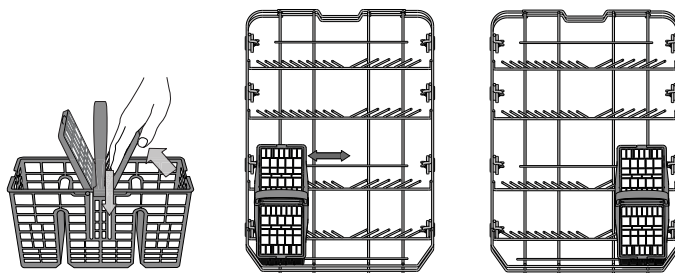

Τα μαχαιρία και άλλα σκεύη με αιχμηρές άκρες πρέπει να τοποθετούνται στο καλάθι των μαχαιροπήρουνων με τις λεπίδες προς τα κάτω ή να τοποθετούνται οριζόντια στα ανακλινόμενα διαμερίσματα του επάνω καλαθιού.

ΚΑΘΗΜΕΡΙΝΗ ΧΡΗΣΗ

1. ΕΛΕΓΞΤΕ ΤΗ ΣΥΝΔΕΣΗ ΝΕΡΟΥ

Βεβαιωθείτε ότι το πλυντήριο πιάτων είναι συνδεδεμένο στην παροχή νερού και ότι η βρύση είναι ανοιχτή.

2. ΑΝΟΙΞΤΕ ΤΟ ΠΛΥΝΤΗΡΙΟ ΠΙΑΤΩΝ

Πατήστε το κουμπί **ON/OFF**

3. ΦΟΡΤΩΣΤΕ ΤΑ ΚΑΛΑΘΙΑ (Δείτε ΦΟΡΤΩΣΗ ΚΑΛΑΘΩΝ)

4. ΦΟΡΤΩΣΗ ΤΗΣ ΔΙΑΝΟΜΗΣ ΑΠΟΡΡΥΠΑΝΤΙΚΟΥ

5. ΕΠΙΛΕΞΤΕ ΤΟ ΠΡΟΓΡΑΜΜΑ ΚΑΙ ΠΡΟΣΑΡΜΟΓΗΣΤΕ ΤΟ ΠΡΟΓΡΑΜΜΑ

Επιλέξτε το πιο κατάλληλο πρόγραμμα ανάλογα με τον τύπο των πιάτων και το επίπεδο λερωμάτος (Δείτε ΠΕΡΙΓΡΑΦΗ ΠΡΟΓΡΑΜΜΑΤΩΝ) πατώντας το κουμπί **P**.

Επιλέξτε τις επιθυμητές επιλογές (Δείτε ΕΠΙΛΟΓΕΣ ΚΑΙ ΛΕΙΤΟΥΡΓΙΕΣ).

6. ΕΚΚΙΝΗΣΗ

Ξεκινήστε το πρόγραμμα πατώντας το κουμπί **ΕΝΑΡΞΗ/ΠΑΥΣΗ**. Ακούγεται ένα μπιπ όταν ξεκινά το πρόγραμμα.

7. ΤΕΛΟΣ ΠΡΟΓΡΑΜΜΑΤΟΣ

Το τέλος του προγράμματος σηματοδοτείται από ηχητικά σήματα και εμφανίζεται στην οθόνη **ΤΕΛΟΣ**. Ανοίξτε την πόρτα και απενεργοποιήστε τη συσκευή πατώντας το κουμπί **ON/OFF**.

Περιμένετε λίγα λεπτά πριν αφαιρέσετε τα πιάτα για να αποφύγετε εγκαύματα. Αφαιρέστε τα πιάτα ξεκινώντας από το κάτω καλάθι.

Το μηχάνημα σβήνει αυτόματα κάποια στιγμή Ενεργοποιήστε και **παρταταμένες περιόδους αδράνειας που οδηγούν σε ελάχιστη κατανάλωση ενέργειας. Εάν τα πιάτα είναι μόνο ελαφρώς λερωμένα ή εάν έχουν ξεπλυθεί με νερό πριν τα βάλετε στο πλυντήριο πιάτων, μειώστε ανάλογα την ποσότητα του απορρυπαντικού που χρησιμοποιείται.**

ΤΡΟΠΟΠΟΙΗΣΗ ΠΡΟΓΡΑΜΜΑΤΟΣ ΕΚΤΕΛΕΣΗΣ

Εάν έχει επιλεγεί λάθος πρόγραμμα, μπορείτε να το αλλάξετε με την προϋπόθεση ότι έχει μόλις ξεκινήσει: πατήστε και κρατήστε πατημένο το κουμπί **ON/OFF**, το μηχάνημα σβήνει. Ενεργοποιήστε ξανά το μηχάνημα με το κουμπί **ON/OFF** και επιλέξτε το νέο πρόγραμμα πλύσης και τις επιθυμητές επιλογές. Ξεκινήστε το πρόγραμμα πατώντας το κουμπί **ΕΝΑΡΞΗ/ΠΑΥΣΗ**.

ΠΡΟΣΘΗΚΗ ΣΚΑΦΩΝ

Χωρίς να απενεργοποιήσετε το μηχάνημα, ανοίξτε την πόρτα (**προσοχή με τον ζεστό ατμό!**) και τοποθετήστε τα πιάτα μέσα στο πλυντήριο πιάτων. Κλείστε την πόρτα και πατήστε το κουμπί **ΕΝΑΡΞΗ/ΠΑΥΣΗ**, το πρόγραμμα συνεχίζεται από τη στιγμή που διακόπηκε.

ΤΥΧΑΙΕΣ ΔΙΑΚΟΠΕΣ

Εάν η πόρτα ανοίξει κατά τη διάρκεια ενός προγράμματος πλύσης ή κατά τη διάρκεια διακοπής ρεύματος, το πρόγραμμα σταματά. Αφού κλείσετε την πόρτα ή επαναφέρετε την τροφοδοσία, πατήστε το κουμπί **ΕΝΑΡΞΗ/ΠΑΥΣΗ** για να συνεχίσει το πρόγραμμα από το σημείο που είχε διακοπεί.

Για να απενεργοποιήσετε τη λειτουργία επίδειξης "**ΛΕΙΤΟΥΡΓΙΑ DEMO**" εκτελέστε τις παρακάτω ενέργειες διαδοχικά, χωρίς διακοπή. Απενεργοποιήστε ξανά το μηχάνημα. Πατήστε το κουμπί **ΚΑΘΥΣΤΕΡΗΣΤΕ** μέχρι να ακούσετε τον προειδοποιητικό ήχο. Ενεργοποιήστε ξανά το μηχάνημα. Ο δείκτης "**dOF**" αναβοσβήνει και μετά σβήνει.

ΧΡΗΣΙΜΕΣ ΣΥΜΒΟΥΛΕΣ

ΣΥΜΒΟΥΛΕΣ

Πριν φορτώσετε τα καλάθια, αφαιρέστε όλα τα υπολείμματα φαγητού από τα πιάτα και αδειάστε τα ποτήρια. **Δεν χρειάζεται να ξεπλύνετε εκ των προτέρων με τρεχούμενο νερό.**

Τοποθετήστε τα πιάτα έτσι ώστε να μείνουν καλά στη θέση τους και να μην αναποδογυρίσουν, και τακτοποιήστε τα δοχεία με τις τρύπες προς τα κάτω και τοποθετήστε τα κοίλα/κυρτά μέρη έτσι ώστε το νερό να μπορεί να φτάσει σε κάθε επιφάνεια και να ρέει ελεύθερα.

Προειδοποίηση: καπάκια, χερούλια, δίσκοι και τηγάνια για Το τηγάνισμα δεν πρέπει να παρεμποδίζει την περιστροφή των βραχιόνων διασκορπισμού.

Τοποθετήστε τα μικροαντικείμενα στο καλάθι των σκευών. Τα πολύ λερωμένα πιάτα και γλάστρες πρέπει να τοποθετούνται στο κάτω καλάθι, καθώς σε αυτόν τον τομέα οι πίδακες νερού είναι ισχυρότεροι και επιτρέπουν καλύτερη απόδοση πλύσιματος. Αφού φορτώσετε τη μονάδα, ελέγξτε ότι οι βραχιόνες ψεκασμού μπορούν να περιστρέφονται ελεύθερα.

ΑΚΑΤΑΛΛΗΛΑ ΣΚΑΦΗ

- Ξύλινα πιάτα και σκεύη.
- Λεπτά γυάλινα σκεύη με διακοσμητικά, καλλιτεχνικά χειροποίητα αγγεία και αντίκες. Η διακόσμηση τους δεν είναι βιώσιμη.
- Μέρη από συνθετικά υλικά που δεν είναι ανθεκτικά στις υψηλές θερμοκρασίες.
- Χάλκινα και κασσίτερου αγγεία.
- Πιάτα μολυσμένα με στάχτη, κερί, γράσο ή μελάνι. Τα χρώματα των γυάλινων διακοσμήσεων και των εξαρτημάτων αλουμινίου/ασημί ενδέχεται να αλλάξουν και να ξεθωριάσουν κατά τη διαδικασία πλύσης. Ορισμένοι τύποι γυαλιού (π.χ. κρυστάλλινα αντικείμενα) μπορεί να γίνουν αδιαφανείς μετά από πολλές πλύσεις.

ΒΛΑΒΕΣ ΣΕ ΠΟΤΗΡΙΑ ΚΑΙ ΠΙΑΤΑ

- Χρησιμοποιείτε μόνο γυάλινα και πορσελάνινα πιάτα που εγγυάται ο κατασκευαστής ότι πλένονται στο πλυντήριο πιάτων.
- Χρησιμοποιήστε ένα ευαίσθητο απορρυπαντικό κατάλληλο για τα πιάτα σας
- Αφαιρέστε τα ποτήρια και τα μαχαιροπίρουνα από το πλυντήριο πιάτων αμέσως μετά το τέλος του προγράμματος πλύσης.

ΣΥΜΒΟΥΛΕΣ ΓΙΑ ΕΞΟΙΚΟΝΟΜΗΣΗ ΕΝΕΡΓΕΙΑΣ

- Όταν το οικιακό πλυντήριο πιάτων χρησιμοποιείται σύμφωνα με τις οδηγίες του κατασκευαστή, **πλύσιμο πιάτων μέσα Το πλυντήριο πιάτων συνήθως καταναλώνει ΛΙΓΟΤΕΡΑ ΕΝΕΡΓΕΙΑ ΚΑΙ ΝΕΡΟ σε σύγκριση με το πλύσιμο στο χέρι.**
- Για να μεγιστοποιήσετε την απόδοση του πλυντηρίου πιάτων, **Συνιστάται να ξεκινήσετε έναν κύκλο πλύσης μετά την πλήρη φόρτωση της μηχανής. Φόρτωση του οικιακού πλυντηρίου πιάτων στη χωρητικότητα**, υποδεικνύεται από τον κατασκευαστή, θα σας βοηθήσει να εξοικονομήσετε ενέργεια και νερό. Πληροφορίες για τη σωστή φόρτωση των πιάτων μπορείτε να βρείτε στο κεφάλαιο ΦΟΡΤΩΣΗ ΤΩΝ ΚΑΛΑΘΩΝ. Για μερική φόρτωση, συνιστάται η χρήση των ειδικά σχεδιασμένων επιλογών (Half load/ Zone Wash/ Multizone), γεμίζοντας μόνο τα επιλεγμένα καλάθια. Η ακατάλληλη φόρτωση ή υπερβολική πλήρωση του πλυντηρίου πιάτων μπορεί να αυξήσει την κατανάλωση πόρων (όπως νερό, ενέργεια και χρόνο, καθώς και να αυξήσει το επίπεδο θορύβου), γεγονός που θα μειώσει την αποτελεσματικότητα του πλύσιματος και του στεγνώματος.
- Το προ-ξέπλυμα των πιάτων στο χέρι οδηγεί σε αυξημένη κατανάλωση νερού και ενέργειας, επομένως δεν συνιστάται.

ΥΓΙΕΙΝΗ

Για να αποφύγετε τις οσμές και τα ιζήματα που μπορεί να συσσωρευτούν στο πλυντήριο πιάτων, **παρακαλώ εκτελέστε το πρόγραμμα σε υψηλό επίπεδο θερμοκρασία τουλάχιστον μία φορά το μήνα.** Χρησιμοποιήστε σούπα κουταλιά απορρυπαντικού και ενεργοποιήστε τη συσκευή χωρίς να τοποθετήσετε πιάτα για να την καθαρίσετε.

ΦΡΟΝΤΙΔΑ ΚΑΙ ΣΥΝΤΗΡΗΣΗ

ΚΑΘΑΡΙΣΜΟΣ ΣΥΝΑΡΜΟΛΟΓΗΣΗΣ ΦΙΛΤΡΟΥ

Καθαρίζετε τακτικά το συγκρότημα του φίλτρου, ώστε να μην βουλώνουν τα φίλτρα και να αποστραγγίζονται σωστά τα λύματα.

Η χρήση του πλυντηρίου πιάτων με βουλωμένα φίλτρα ή ξένα αντικείμενα στο σύστημα φίλτρου ή στους βραχίονες ψεκασμού μπορεί να βλάψει την απόδοση της συσκευής και να οδηγήσει σε μειωμένη απόδοση, θόρυβο κατά τη λειτουργία ή αυξημένη κατανάλωση πόρων.

Το συγκρότημα φίλτρου αποτελείται από τρία φίλτρα που αφαιρούν τα υπολείμματα τροφών από το νερό πλύσης και στη συνέχεια ανακυκλώνουν το νερό.

Το πλυντήριο πιάτων δεν πρέπει να χρησιμοποιείται χωρίς φίλτρα ή εάν το φίλτρο είναι χαλαρό.

Τουλάχιστον μία φορά το μήνα ή κάθε 30 κύκλους, ελέγχετε τη μονάδα φίλτρου και, εάν χρειάζεται, καθαρίστε την καλά με τρεχούμενο νερό χρησιμοποιώντας μια μη μεταλλική βούρτσα και ακολουθώντας τις παρακάτω οδηγίες:

1. Γυρίστε το κυλινδρικό φίλτρο **ΕΝΑ** αριστερόστροφα βέλος και σύρετέ το (Σύκο.1).
2. Αφαιρέστε το κύπελλο του φίλτρου **σι**, ασκώντας ελαφριά πίεση στα πλαϊνά καλύμματα (Σύκο.2).
3. Σύρετε προς τα έξω την πλάκα φίλτρου από ανοξειδωτο χάλυβα **ντο** (Σύκο.3).
4. Σε περίπτωση που εντοπίσετε ξένα αντικείμενα (όπως σπασμένα γυαλιά, πορσελάνη, κόκαλα, σπόρους φρούτων κ.λπ.), **τους προσεκτικά αφαιρώ.**
5. Ελέγξτε τη λαβή και αφαιρέστε τα υπολείμματα τροφών. **ΠΟΤΕ ΜΗΝ ΑΦΑΙΡΕΣΕΙΣ** το προστατευτικό αντλίας για τον κύκλο του πλύσιμου (το μαύρο στοιχείο) (Σύκο.4).

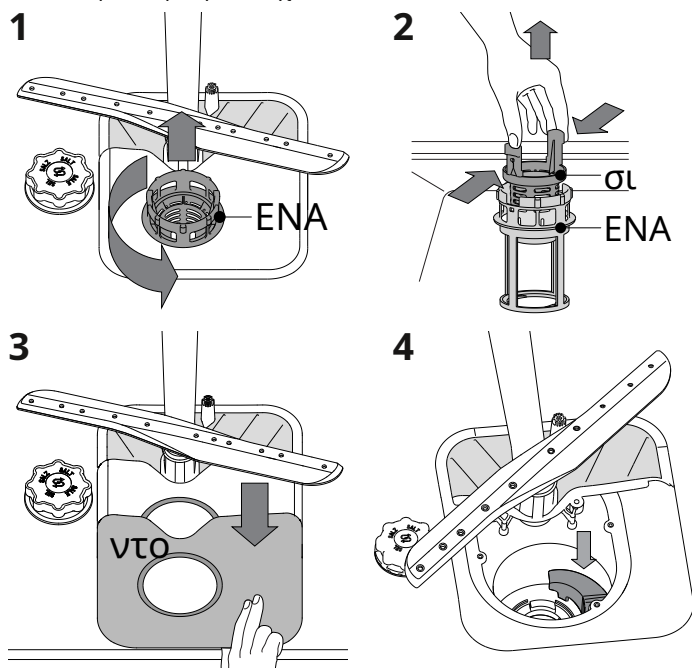

Αφού καθαρίσετε τα φίλτρα, τοποθετήστε ξανά το μπλοκ φίλτρου και στερεώστε το σωστά στη θέση του. Αυτό είναι το κλειδί για τη διατήρηση της αποτελεσματικής λειτουργίας του πλυντηρίου πιάτων.

ΚΑΘΑΡΙΣΜΟΣ ΕΠΩΝΥΜΙΑ ΠΑΡΟΧΗ ΝΕΡΟΥ

Εάν οι εύκαμπτοι σωλήνες νερού είναι καινούργιοι ή δεν έχουν χρησιμοποιηθεί για μεγάλο χρονικό διάστημα, τρέξτε το νερό για να βεβαιωθείτε ότι είναι καθαρό και απαλλαγμένο από ακαθαρσίες πριν κάνετε τις απαραίτητες συνδέσεις. Εάν δεν ληφθεί αυτή η προφύλαξη, η είσοδος νερού μπορεί να φράξει και να προκαλέσει βλάβη στο πλυντήριο πιάτων.

ΚΑΘΑΡΙΣΜΟΣ ΤΩΝ ΩΜΩΝ ΑΝΑΠΤΥΞΗΣ

Μερικές φορές τα υπολείμματα φαγητού μπορεί να στεγνώσουν στους βραχίονες ψεκασμού και να φράξουν τις οπές ψεκασμού νερού. Επομένως, συνιστάται να ελέγχετε κατά διαστήματα τους ώμους και να τους καθαρίζετε με μια μικρή μη μεταλλική βούρτσα.

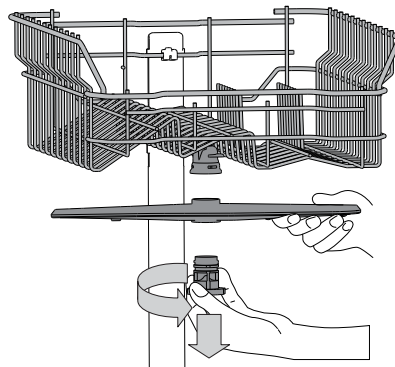

Για να αφαιρέσετε τον επάνω βραχίονα διαστολής, περιστρέψτε τον πλαστικό δακτύλιο ασφάλισης αριστερόστροφα. Ο επάνω βραχίονας διαστολής πρέπει να τοποθετείται με την πλευρά με τον μεγαλύτερο αριθμό οπών στραμμένη προς τα επάνω.

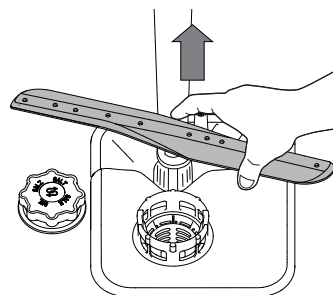

Μπορείτε να αφαιρέσετε τον κάτω βραχίονα απλώς τραβώντας τον προς τα πάνω.

ΣΥΣΤΗΜΑ ΑΠΟΚΑΛΥΨΗΣ ΝΕΡΟΥ



Ο αποσκληρυντής νερού μειώνει αυτόματα τη σκληρότητα του νερού, αποτρέποντας έτσι τη συσσώρευση αλάτων στη θερμάστρα και αυξάνοντας την αποτελεσματικότητα καθαρισμού. **Το σύστημα αναγεννάται μόνο του με αλάτι, επομένως είναι απαραίτητο να ξαναγεμίσετε το δοχείο αλατιού όταν είναι άδειο.**

Η συχνότητα της αναγέννησης εξαρτάται από τη ρύθμιση του επιπέδου σκληρότητας του νερού - η αναγέννηση πραγματοποιείται μία φορά 6 τον κύκλο Eco με επίπεδο σκληρότητας νερού ρυθμισμένο σε 3. Η διαδικασία αναγέννησης ξεκινά στην τελική φάση ξεβγάλματος και τελειώνει στη φάση στεγνώματος πριν τελειώσει ο κύκλος.

- Μία αναγέννηση χρησιμοποιεί: ~3,5 λίτρα νερού.
- 5 επιπλέον λεπτά προστίθενται στον κύκλο.
- Καταναλώστε λιγότερο από 0,005 kWh ενέργειας.

ΑΝΤΙΜΕΤΩΠΙΣΗ ΠΡΟΒΛΗΜΑΤΩΝ

Σε περίπτωση που το πλυντήριο πιάτων δεν λειτουργεί κανονικά, ελέγξτε εάν το πρόβλημα μπορεί να λυθεί ανατρέχοντας στην παρακάτω λίστα. Για άλλα σφάλματα ή δυσλειτουργίες, επικοινωνήστε με το τμήμα εξυπηρέτησης μετά την πώληση, τα στοιχεία επικοινωνίας του οποίου βρίσκονται στο φυλλάδιο της εγγύησης. Τα ανταλλακτικά θα διατίθενται για περίοδο 7 ή έως 10 ετών, σύμφωνα με τις ειδικές απαιτήσεις του κανονισμού.

ΠΡΟΒΛΗΜΑΤΑ	ΠΙΘΑΝΕΣ ΑΙΤΙΕΣ	ΛΥΣΕΙΣ
 Ο δείκτης για το αλάτι λάμπει	Η δεξαμενή αλατιού είναι άδεια. (Μετά την προσθήκη αλατιού, η ένδειξη μπορεί να παραμείνει αναμμένη για αρκετούς ακόμη κύκλους πλύσης).	Γεμίστε ξανά τη δεξαμενή αλατιού (για περισσότερες πληροφορίες - βλέπε σελίδα 2). Ρυθμίστε τη σκληρότητα του νερού - δείτε τον πίνακα, σελίδα 2.
 Ο δείκτης για την προετοιμασία για λάμψη λάμπει	Ο διανομέας λάμψης είναι άδειος. (Μετά τη συμπλήρωση με λαμπруντικό, η ένδειξη μπορεί να παραμείνει αναμμένη για αρκετούς ακόμη κύκλους πλύσης).	Γεμίστε ξανά τη δοσομετρική γυαλάδα (για περισσότερες πληροφορίες - βλ. σελίδα 2).
Το πλυντήριο πιάτων μηχανής αρ έναρξη ή δεν ανταποκρίνεται σε εντολές.	Η συσκευή δεν έχει συνδεθεί σωστά. Απενεργοποιήστε. Η πόρτα του πλυντηρίου πιάτων δεν είναι κλειστή. Ο κύκλος διακόπτεται ανοίγοντας την πόρτα για περισσότερο από 4 δευτερόλεπτα. Δεν ανταποκρίνεται σε εντολές. Η οθόνη δείχνει: F9 ή φά12 και τα LED On/Off και για ENAPΞΗ/Παύση αναβοσβήνει γρήγορα.	Τοποθετήστε το φως στην πρίζα. Για λόγους ασφαλείας, το πλυντήριο πιάτων μπορεί να μην ξεκινήσει αυτόματα μετά την ενεργοποίηση του ρεύματος. Πατήστε το κουμπί START/Pause για να συνεχίσετε τον κύκλο. Σπρώξτε σταθερά την πόρτα μέχρι να ακούσετε ένα κλικ. Κλείστε την πόρτα μέσα σε 4 δευτερόλεπτα και πατήστε START/Pause. Απενεργοποιήστε τη συσκευή πατώντας το κουμπί ON/OFF, ενεργοποιήστε την ξανά μετά από περίπου ένα λεπτό και επανεκκινήστε το πρόγραμμα. Εάν το πρόβλημα παραμένει, αποσυνδέστε τη συσκευή από την πρίζα για 1 λεπτό και συνδέστε την ξανά.
Το πλυντήριο πιάτων το λεωφορείο δεν αποστραγγίζει. Η οθόνη δείχνει: F3 και φώτα- μεταβείτε στο On/Off και για ENAPΞΗ/Παύση αναβοσβήνει γρήγορα.	Το πρόγραμμα δεν έχει ακόμη ολοκληρωθεί. Ο σωλήνας αποστράγγισης είναι τσακισμένος. Η αποχέτευση του νεροχύτη είναι φραγμένη. Το φίλτρο είναι φραγμένο με υπολείμματα τροφών	Περιμένετε να τελειώσει το πρόγραμμα. Ελέγξτε ότι ο εύκαμπτος σωλήνας αποστράγγισης δεν είναι τσακισμένος(δείτε ΟΔΗΓΙΕΣ ΕΓΚΑΤΑΣΤΑΣΗΣ). Καθαρίστε την αποχέτευση του νεροχύτη. Καθαρίστε το φίλτρο (βλέπω ΚΑΘΑΡΙΣΜΟΣ ΜΗΧΑΝΙΣΜΟΥ ΦΙΛΤΡΟΥ).
Το πλυντήριο πιάτων δημιουργεί υπερβολικά πολύ θόρυβο	Τα σκάφη κροταλίζουν μεταξύ τους. Έχει σχηματιστεί πάρα πολύς αφρός.	Τακτοποιήστε σωστά τα πιάτα (βλέπω ΦΟΡΤΩΣΗ ΤΩΝ ΚΑΛΑΘΩΝ). Το απορρυπαντικό δεν έχει μετρηθεί σωστά ή δεν είναι κατάλληλο για χρήση σε πλυντήρια πιάτων (βλέπω ΑΝΑΠΛΗΡΩΣΗ ΤΗΣ ΔΙΑΝΟΜΗΣ ΑΠΟΡΡΥΠΑΝΤΙΚΟΥ). Επανεκκινήστε το πλυντήριο πιάτων πατώντας το κουμπί DRAIN(δείτε ΕΠΙΛΟΓΕΣ ΚΑΙ ΛΕΙΤΟΥΡΓΙΕΣ) και ξεκινήστε ένα νέο πρόγραμμα χωρίς απορρυπαντικό.
Τα σκάφη δεν είναι καθάρια.	Τα πιάτα δεν είναι σωστά τοποθετημένα. Οι βραχίονες διαστολής δεν μπορούν να περιστραφούν ελεύθερα καθώς εμποδίζονται από τα αγγεία. Ο κύκλος πλύσης είναι πολύ ελαφρύς. Έχει σχηματιστεί πάρα πολύς αφρός. Το καπάκι της θήκης του λαμπруντικού δεν έχει κλείσει σωστά. Το φίλτρο είναι βρώμικο ή βουλωμένο. Χωρίς αλάτι.	Τακτοποιήστε σωστά τα πιάτα(δείτε ΦΟΡΤΩΣΗ ΚΑΛΑΘΩΝ). Τακτοποιήστε σωστά τα πιάτα(βλ. ΦΟΡΤΩΣΗ ΚΑΛΑΘΩΝ). Επιλέξτε τον κατάλληλο κύκλο πλύσης(βλέπε ΠΙΝΑΚΑ ΠΡΟΓΡΑΜΜΑΤΩΝ). Το απορρυπαντικό δεν έχει μετρηθεί σωστά ή δεν είναι κατάλληλο για χρήση σε πλυντήρια πιάτων(δείτε ΑΝΑΠΛΗΡΩΣΗ ΤΟΥ ΔΟΧΕΙΟΥ ΑΠΟΡΡΥΠΑΝΤΙΚΟΥ). Βεβαιωθείτε ότι το καπάκι της θήκης λαμπруντικού είναι κλειστό. Καθαρίστε τον μηχανισμό του φίλτρου(δείτε ΦΡΟΝΤΙΔΑ ΚΑΙ ΣΥΝΤΗΡΗΣΗ). Γεμίστε ξανά τη δεξαμενή αλατιού(δείτε ΕΠΙΑΝΩ ΣΤΟ ΔΟΧΕΙΟ ΑΛΑΤΙ).
Το πλυντήριο πιάτων- οπ δεν φορτίζει νερό. Η οθόνη δείχνει:  και F6 και φώτα- μεταβείτε στο On/Off και για το φως START/Pause γρήγορα.	Δεν παρέχεται νερό ή η βρύση είναι κλειστή. Ο εύκαμπτος σωλήνας παροχής νερού είναι τσακισμένος. Το φίλτρο πλέγματος στον εύκαμπο σωλήνα παροχής νερού είναι βουλωμένο. Πρέπει να το καθαρίσετε.	Βεβαιωθείτε ότι τρέχει νερό ή ότι η βρύση είναι ανοιχτή. Βεβαιωθείτε ότι ο εύκαμπτος σωλήνας παροχής νερού δεν είναι τσακισμένος(δείτε ΕΓΚΑΤΑΣΤΑΣΗ), ενεργοποιήστε ένα νέο πρόγραμμα πλυντηρίου πιάτων και επανεκκινήστε το. Αφού εκτελέσετε τον έλεγχο και τον καθαρισμό, απενεργοποιήστε και ενεργοποιήστε ξανά το πλυντήριο πιάτων και επανεκκινήστε ένα νέο πρόγραμμα.
Το πλυντήριο πιάτων σταματάει τον κύκλο πριν- προσωρινός. Η οθόνη δείχνει: F15 και τα LED για On/Off και για ENAPΞΗ/Παύση αναβοσβήνει γρήγορα.	Ο εύκαμπτος σωλήνας αποστράγγισης είναι τοποθετημένος πολύ χαμηλά ή το νερό αποστραγγίζεται στο οικιακό σύστημα αποχέτευσης. Αέρας στο σύστημα παροχής νερού.	Ελέγξτε ότι το άκρο του σωλήνα αποστράγγισης έχει τοποθετηθεί στο σωστό ύψος (δείτε ΕΓΚΑΤΑΣΤΑΣΗ). Ελέγξτε για αποχετεύσεις στο οικιακό σύστημα αποχέτευσης και, εάν χρειάζεται, τοποθετήστε μια βαλβίδα αέρα. Ελέγξτε το σύστημα παροχής νερού για διαρροές ή άλλα προβλήματα με την εισαγωγή αέρα.



Οι πολιτικές της εταιρείας, η τυπική τεκμηρίωση, οι παραγγελίες ανταλλακτικών και οι πρόσθετες πληροφορίες προϊόντων βρίσκονται στη διεύθυνση:

• Επισκεφθείτε την ιστοσελίδα μας docs.whirlpool.eu και Parts-self-service.whirlpool.com

• Χρησιμοποιείτε τον κωδικό QR

• Εναλλακτικά, μπορείτε επικοινωνήστε με το τμήμα εξυπηρέτησης μετά την πώληση (δείτε τον αριθμό τηλεφώνου στο φυλλάδιο της εγγύησης). Όταν επικοινωνείτε με το τμήμα εξυπηρέτησης πελατών μετά την πώληση, αναφέρετε τους κωδικούς που αναγράφονται στην πινακίδα της συσκευής σας.

Οι πληροφορίες μοντέλου μπορούν να ανακτηθούν σαρώνοντας τον κωδικό QR στην ετικέτα ενεργειακής κλάσης. Στην ετικέτα δίνεται επίσης ένα αναγνωριστικό μοντέλου που μπορεί να χρησιμοποιηθεί για πρόσβαση στην πύλη μητρώου στη διεύθυνση <https://eprel.ec.europa.eu>.

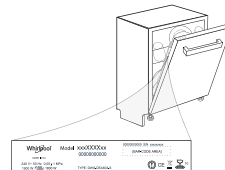

40011544500B
12/2021 dk - Xerox Fabriano

